



# SIGNALETIK FÜR VERWALTUNGSBAUTEN

Gestaltungsrichtlinien

**Qualität**  
ISO 9001  
**Umwelt**  
ISO 14001

## **Impressum**

Herausgeberin:  
Stadt Zürich, Hochbaudepartement

Redaktion/Inhalt:  
Stadt Zürich, Immobilien Stadt Zürich

Signaletikkonzept/Gestaltung Inhalt:  
Designalltag Rinderer GmbH, Winterthur

Gestaltungskonzept Printmedien:  
blink design, Zürich

Titelbild: © 2006 Luca Zanier

3.3.2004/Revidiert Mai 2019

© 2019 Stadt Zürich, Immobilien Stadt Zürich

## Ausgangslage und Zielsetzung

Mit diesen Gestaltungsrichtlinien werden die Vorgaben des Stadtrates für ein einheitliches Erscheinungsbild der Stadtverwaltung in konsequenter Weise auch auf die Gebäude übertragen. Desgleichen dienen die städtischen Corporate Design-Richtlinien für Geschäftsdrucksachen als Grundlage bei der Erarbeitung dieses Konzeptes.

Das Ziel der Signaletik ist eine klare Erkennbarkeit der Gebäude aussen und innen, sowie eine einfache und eindeutige Besucherführung, geprägt durch gute Lesbarkeit, auch für Sehbehinderte.

Des Weiteren wird der einfache Unterhalt und Wechsel von Informationen, bei häufig ändernden räumlichen wie inhaltlichen Situationen optimiert. Das vorgeschlagene Signaletikkonzept stellt trotz einem Maximum an Flexibilität eine kostengünstige Lösung dar.

Die vorliegenden Signaletikrichtlinien bilden einen wesentlichen Pfeiler in der Corporate Identity der Stadt Zürich und werden bei Neubauten, Umbauten und Renovationen im Laufe der Zeit sukzessive umgesetzt.



# Inhaltsverzeichnis

|          |   |          |
|----------|---|----------|
| <b>1</b> | <b>Grundlagen</b>                                       | <b>9</b> |
| 1.1      | Dachmarke «Stadt Zürich» für die Signaletik             | 10       |
| 1.2      | Bild- und Wortmarken                                    | 11       |
| 1.3      | Schrifttyp für die Signaletik                           | 12 – 13  |
| 1.4      | Piktogramme für die Signaletik                          | 14 – 16  |
| 1.5      | Schriftzug worksmart@zürich                             | 17       |
| 1.51     | Ergänzende Piktogramme gemäss worksmart@zürich          | 18       |
| 1.6      | Farben für die Signaletik                               | 19       |
| 1.7      | Verbindliche Reihenfolgen der Namen und Adressen        | 20       |
| 1.8      | Verbindliche Geschoss- und Raumbezeichnungen            | 21       |
| 1.9      | Massübersicht der Infotypen                             | 22 – 23  |
| 1.10     | Material, Aufbau und Formate der Infotypen              | 24 – 25  |
| 1.11     | Typografisches Rasterprinzip<br>Grundelement 2 x 2 mm   | 26       |
| 1.11.1   | Rasterbeispiel 148 mm/210mm,<br>Infotyp Türanschrift B6 | 27       |
| 1.11.2   | Rasterbeispiel 210 mm,<br>Infotyp Stechschild B5        | 28       |
| 1.11.3   | Rasterbeispiel 358 mm,<br>Infotyp Gebäudeinformation A4 | 29       |

|           |   |           |
|-----------|---|-----------|
| 1.11.4    | Rasterbeispiel 420 mm,<br>Infotyp Stele A2            | 30        |
| 1.11.5    | Rasterbeispiel 592 mm,<br>Infotyp Gebäudeübersicht B1 | 31        |
| 1.12      | Schildköpfe   | 32 – 33   |
| <b>2</b>  | <b>Infokette, Infotypen, Standorte</b>                | <b>35</b> |
| 2.1       | Infokette und Beschreibung der Infotypen              | 36        |
| 2.2       | Schema der Standorte<br>und Bezeichnung der Infotypen | 37        |
| 2.3       | Übersicht Infotypen                                   | 38 – 39   |
| <b>3A</b> | <b>Infotypen aussen</b>                               | <b>41</b> |
| A1        | Wegweiser   | 42 – 43   |
| A2        | Stele   | 42-45     |
| A3        | Fassadenkennzeichnung                                 | 46        |
| A4        | Gebäudeinformation                                    | 47-48     |
| A5        | Elektronische Anmeldung                               | 49        |
| <b>3B</b> | <b>Infotypen innen</b>                                | <b>51</b> |
| B1        | Gebäudeübersicht                                      | 52 – 54   |

|          |                                       |           |
|----------|---------------------------------------|-----------|
| B2.1     | Stockwerkplan                         | 55        |
|          | Anwendung Stockwerkplan               | 56        |
| B2.2     | Evakuierungsplan                      | 57        |
| B3       | Stockwerkinformation                  | 58 – 59   |
| B4       | Wegweiser innen                       | 60 – 61   |
| B5       | Stechschild                           | 62 – 63   |
| B6       | Türanschrift                          | 64 – 67   |
| B7       | Elektronische Infosysteme             | 68        |
| B8       | Träger für wechselnde Informationen   | 69        |
| <b>4</b> | <b>Bewirtschaftung der Signaletik</b> | <b>71</b> |
| <b>5</b> | <b>Kontaktadressen</b>                | <b>75</b> |
| <b>6</b> | <b>Anhang</b>                         | <b>79</b> |
|          | Bautafel                              | 80 – 81   |
|          | Typografische Raster                  | 82 – 93   |





# Grundlagen

1

## 1.1 Dachmarke «Stadt Zürich» für die Signaletik

Die Dachmarke der Stadt Zürich trägt wesentlich zur Identifikation der Amts- und Dienstleistungsgebäude der Stadt Zürich bei. Sie besteht aus dem Wappen mit den Doppellöwen, kombiniert mit dem Namen «Stadt Zürich» und soll in der Signaletik der Stadt Zürich auf jedem Infotypen erscheinen.

Die Dachmarke Stadt Zürich und die Kombinationen dürfen in keiner Weise verändert werden. Die Dachmarke erscheint immer positiv schwarz auf hellem Grund.

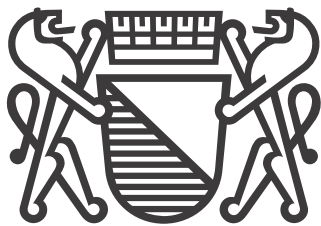

# Stadt Zürich

## 1.2 Bild- und Wortmarken

Die Bild- und Wortmarken der verschiedenen Dienstleistungsbetriebe kommen in der Signaletik nicht zur Anwendung. Einzige Ausnahmen bilden der VBZ Logo und der EWZ Logo.



## 1.3 Schrifttyp für die Signaletik

|                               |   |
|-------------------------------|---|
| Schreibweise:                 | Immer Gross- und Kleinschreibung<br>nach Duden                                |
| Schrift / Bestellbezeichnung: | Helvetica Neue LT (Linotype)  |
| Bestellung:                   | Heidelberg AG<br><a href="http://www.fonts-pc-mac.ch">www.fonts-pc-mac.ch</a> |

**A b c d e**  
**f g h i j k**

Helvetica Neue LT Roman

ABCDEFGHIJKLMNOPQRSTUVWXYZ  
STUVWXYZ  
abcdefghijklmnopqrstuvwxyz  
1234567890  
.,:;-'«»%&()' +=?!

Helvetica Neue LT Bold

**ABCDEFGHIJKLNOPQR**  
**STUVWXYZ**  
**abcdefghijklmnopqrstuvwxyz**  
**1234567890**  
**.,:;-'«»%&()' +=?!**

## 1.4 Piktogramme für die Signaletik

Allgemeine Piktogramme  
(Erweiterbare Auswahl...)



1 Toiletten



2 Toiletten  
Damen



3 Toiletten  
Herren



4a Toiletten  
Invalide



4b Invalide



5 Treppe  
nach oben



6 Treppe  
nach unten



7 Vorsicht  
Stufe

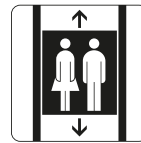

8 Lift

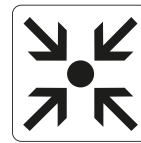

9 Treffpunkt



10 Info



11 Telefon



12 Sanität

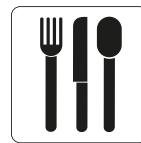

13 Restaurant



14 Cafeteria



15 Konferenz



16 Grosses  
Sitzungs-  
zimmer



17 Kleines  
Sitzungs-  
zimmer



18 Technikraum,  
Servicezone



19 Abfall



20 Parking



21 Parkhaus



22 Motorrad  
Parking



23 Velo  
Parking



24 Abschlepp-  
hinweis

## Verbote



100 Kein Eingang



101 Lieferanten



102 Hundeverbot



103 Handyverbot



104 Rauchverbot



105 Raucherzone



106 Feuerlöschstation



107 Feuerlöscher



108 Schlauch



109 Notausgang



110 Fluchtweg nach rechts



111 Fluchtweg nach links



112 Notfallsammelstelle



113 Videüberwachungshinweis

Die Kennzeichnung der Fluchtwegen, Notausgänge und Feuerlöschstationen sind in Absprache mit der Feuerpolizei und den ArchitektenInnen auszuwählen und zu platzieren (Schilder oder Leuchtkästen).

Die verbindlichen Farben der Sicherheitspiktogramme wurden im RAL-System definiert:

Rot = RAL 3020

Grün = RAL 6024

Bei Rückfragen:

### Feuerpolizei

Schutz & Rettung Zürich

Amtshaus II

Bahnhofquai 5

8001 Zürich

Tel 044 454 43 48

Fax 044 462 76 05

## Richtungspfeile



300 Richtungspfeil  
links



301 Richtungspfeil  
rechts



302 Richtungspfeil  
oben



303 Richtungspfeil  
unten



304 Richtungspfeil  
diagonal  
oben links



305 Richtungspfeil  
diagonal  
unten links



306 Richtungspfeil  
diagonal  
oben rechts



307 Richtungspfeil  
diagonal  
unten rechts



308 Richtungspfeil  
oben links



309 Richtungspfeil  
oben links



310 Richtungspfeil  
wenden links



311 Richtungspfeil  
wenden rechts



# 1.5 Schriftzug worksmart@zürich

## Grundaufbau:

# worksmart@...

- 1
- 2
- 3

- 1 worksmart = für Dachmarke
- 2 Immer mit @-Zeichen
- 3 ... = Beispiele

## Beispiele für die Benennung

- worksmart@zürich  
Dachmarke worksmart
- worksmart@stadthaus  
Beispiel für ein Co-Working
- worksmart@kreisbüro  
Beispiel für einen Standort einer Dienstabteilung
- worksmart@immo  
Beispiel für die Umsetzung einer ganzen Dienstabteilung
- worksmart@walche  
Beispiel für die Umsetzung in einem ganzen Gebäude

## Anwendungsbeispiel Handout worksmart@stadthaus

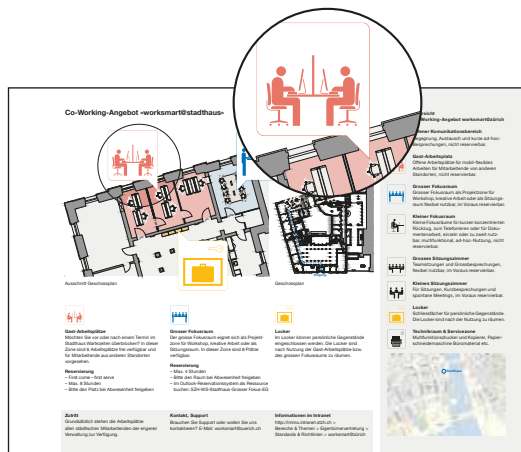

## Schreibweise:

worksmart@ wird immer (auch am Satz-anfang) klein geschrieben.

## Schriftfamilie:

Verwendung der Schriften gemäss Gestaltungsrichtlinien\*.

## Schriftschnitte:

Verwendung der Schriftschnitte gemäss Gestaltungsrichtlinien\*.

## Farbe:

Verwendung der Farben gemäss Gestaltungsrichtlinien\*.

\* Gemäss Gestaltungsrichtlinien «Das Erscheinungsbild der Stadt Zürich». Download unter: [https://www.stadt-zuerich.ch/portal/de/index/politik\\_u\\_recht/stadtkanzlei/erscheinungsbild.html](https://www.stadt-zuerich.ch/portal/de/index/politik_u_recht/stadtkanzlei/erscheinungsbild.html)

## Anwendungsbeispiel Lauftext

**worksmart@zürich**  
Das neue Bürokonzept berücksichtigt neben räumlichen und baulichen Themen Ihre heutigen und zukünftigen Bedürfnisse als Mitarbeitende. Das Angebot an unterschiedlichen Räumen und Arbeitsplätzen wird mit **worksmart@zürich** deutlich verbessert, erweitert und ausgebaut. Die Auswahl an verschiedenen Arbeitsplätzen kommt den individuellen Bedürfnissen, der Funktion, Aufgabe und Tätigkeit entgegen. Zusatzangebote wie Team-, Rückzugs- oder Begegnungszonen tragen zu Ihrem höheren Komfort am Arbeitsplatz und zu einer höheren Flexibilität bei. So wird eine breitere Auswahl an räumlicher sowie technischer Infrastruktur angeboten und Arbeitsplätze bleiben seltener ungenutzt.

## 1.51 Ergänzende Piktogramme gemäss worksmart@zürich

worksmart@zürich Piktogramme



401 Offener  
Kommunikationsbereich



402 Gast-  
Arbeitsplatz



403 Teamzone



404 Grosser  
Fokusraum



405 Kleiner  
Fokusraum



406 Ruhe- und  
Rückzugsraum



407 Locker  
(persönliche  
Ablage)

## 1.6 Farben für die Signaletik

Die Ämter der Stadt Zürich sind in Häusern mit unterschiedlicher Architektur, Materialien, Farben und mit unterschiedlichen Lichtverhältnissen untergebracht. Daher soll eine neutrale Farbgebung diesen komplexen Anforderungen gerecht werden und sich gut in die gegebenen Situationen einpassen. Die neue Signaletik ist schwarz auf weissem Grund, ohne Buntfarben. Ausnahme: Für spezielle Anwendungen ist die Farbe Blau im Wappen von Zürich statthaft.

|   | <b>Farbe</b> | <b>System</b>   | <b>Anwendung</b>  |
|---|--------------|---|---|
|    | Weiss        | Scotchcal 3M 100-20<br>RAL 9003<br>NCS 0500   | Grundflächen Infotypen                                  |
|  | Schwarz      | PantoneProcess Black<br>Scotchcal 3M 100-12<br>RAL 9017<br>NCS 9502-R<br>Euroskala 100% B   | Schrift und Piktogramme                                 |
|  | Blau         | Pantone 300<br>Scotchcal 3M 100-415<br>RAL 5017<br>NCS 3070-R90B<br>Euroskala 100% C, 44% M | Wappen- und Schmuckfarbe<br>für zweifarbige Anwendungen |

## 1.7 Verbindliche Reihenfolgen der Namen und Adressen

Die verbindliche Reihenfolge der Texthierarchie ermöglicht eine einheitliche Signaletik.

Hier zwei Textbeispiele von zwei Gebäuden:

|         |                     |   |  |
|---------|---------------------|---|--|
| 1.7.1   | Logo                | Logo Wappen mit Löwen                             | Logo Wappen mit Löwen                  |
| 1.7.1.1 | Bezeichnung         | Stadt Zürich                                      | Stadt Zürich                           |
| 1.7.1.2 | Adresse             | Bahnhofquai 5                                     | Beatenplatz 2                          |
| 1.7.2   | Amt/Hausbezeichnung | Amtshaus II                                       | Haus der Industriellen Betriebe        |
| 1.7.3   | Departement         | Polizeidepartement                                | Departementssekretariat                |
|         | Dienstabteilung     | Zentraler Dienst/<br>Presse/Empfang               |  |
|         | Behörde             | Information                                       | Zürcher Energieberatung                |
|         | oder                | Zentralstelle für Verkehrs-<br>und Ordnungsbussen | Ingenieurbüro für Bauliche Anlagen     |
|         | Dienstabteilung     | Psychologischer Dienst                            | Gasversorgung                          |
|         | Behörde             | Unfalltechnischer Dienst                          | Elektrizitätswerk EWZ<br>Kundenzentrum |
| 1.7.4   | Zusatzinformationen | Öffnungszeiten etc.                               | Öffnungszeiten etc.                    |

## 1.8 Verbindliche Geschoss- und Raumbezeichnungen

Die Richtlinie regelt die Geschoss- und Raumbezeichnung für alle neuen Räume in städtischen Liegenschaften.

- Jedes Geschoss ist eindeutig zu kennzeichnen.
- Jeder Raum ist eindeutig zu kennzeichnen mit einer dreistelligen (ab 10. OG einer vierstelligen) Raumnummer. Die Raumnummerierung beginnt üblicherweise beim ersten Raum neben dem Haupttreppenhaus und folgt den Räumen im Uhrzeigersinn nach einer logischen Reihenfolge. Die Logik der Raumnummerierung wird auch durch nachträgliche Raumänderungen (Einbau oder Abriss einer Zwischenwand) beibehalten. Übereinanderliegende Räume haben ähnliche Raumnummern, die sich nur durch den Geschossindex unterscheiden (Bsp.: 201 liegt über 101). Räume in Unter-, Zwischen- und anderen Spezialgeschossen werden mit einem zweistelligen Präfix gemäss Liste versehen (UG, ZG etc.). Die genaue Definition von Räumen und die Bildungsvorschriften für die Raumnummerierung sind der «CAFM-Richtlinie» zu entnehmen.

| Raumnummer      | Geschossbezeichnung | Geschoss (Kurzbezeichnung) |
|-----------------|---------------------|----------------------------|
| usw.            |                     |                            |
| 1201 – 1299     | Dachgeschoss        | 12. OG (im 12. OG)         |
| 1101 – 1199     | 11. Obergeschoss    | 11. OG                     |
| 301 – 399       | 3. Obergeschoss     | 3. OG                      |
| 201 – 299       | 2. Obergeschoss     | 2. OG                      |
| 101 – 199       | 1. Obergeschoss     | 1. OG                      |
| 001 – 099       | Erdgeschoss         | EG                         |
| UG 101 – UG 199 | 1. Untergeschoss    | 1. UG                      |
| UG 201 – UG 299 | 2. Untergeschoss    | 2. UG                      |
| usw.            |                     |                            |
| HP 001 – HP 099 | Hochparterre        | HP (über Erdgeschoss)      |
| ES 001 – ES 099 | Entresol            | ES (über Erdgeschoss)      |
| ZG 101 – ZG 199 | 1. Zwischengeschoss | ZG (über 1. Obergeschoss)  |
| ZG 201 – ZG 299 | 2. Zwischengeschoss | ZG (über 2. Obergeschoss)  |
| SG 001 – SG 099 | Sockelgeschoss      | SG (über 1. Untergeschoss) |
| TP 101 – TP 199 | Tiefparterre        | TP (über 1. Untergeschoss) |

Bei ausgeführten Bauten ergeben sich die Flächen und Volumen aus den Fertigmassen der begrenzenden Bauteile (Wände, Geländer, Brüstungen, Stützen, Decken, Dächer). In CAFM-Systemen können aus systemtechnischen Gründen auch «virtuelle Räume» zur Flächen- und Volumen-Definition der Nettogeschossfläche und deren Gliederung nach SIA 416 verwendet werden (Bsp.: Verkehrsflächen, die nur mit einem Geländer / einer Brüstung begrenzt sind oder Ausseggeschossflächen). Die Details werden in der «CAFM-Richtlinie» geregelt.

Am Objekt nicht nummeriert werden offene Gebäudeflächen wie Balkone, Terrassen, Lichtschächte. Raumnummern in Räumen, die durch Fall- oder Schiebewände unterteilt werden können, sind mit einem fortlaufenden alphabetischen Index zu ergänzen (101A, 101B usw.)

# 1.9 Massübersicht der Infotypen

Masse in mm (Breite x Höhe):

|           |           |            |            |
|-----------|-----------|------------|------------|
| 148 x 148 | 210 x 210 | 296 x 296  | 358 x 358  |
| 148 x 296 | 210 x 420 | 296 x 592  | 358 x 716  |
| 148 x 444 | 210 x 630 | 296 x 888  | 358 x 1074 |
| 148 x 592 | 210 x 840 | 296 x 1184 | 358 x 1432 |
|           |           |            | 358 x 1790 |

Infotypen:

B5  
B6  
B7  
B8

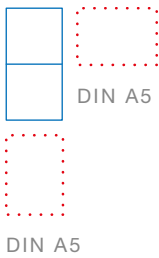

B4  
B5  
B6

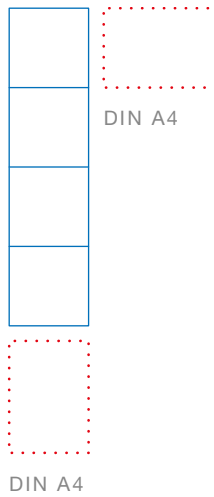

Ausnahmen

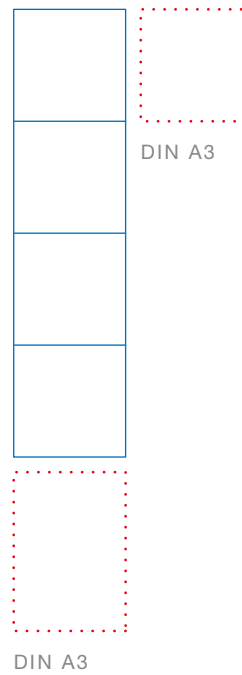

A4

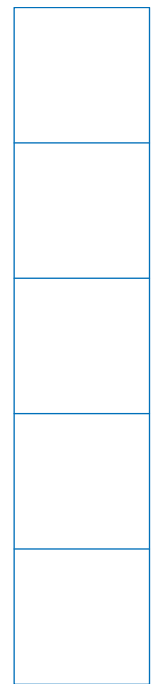

Die Basis bildet die DIN-Reihe.  
Das Grundformat ist das Quadrat.  
Die Quadrate können horizontal und vertikal addiert werden.

Daraus ergibt sich das Format der Infotypen.

Die jeweilige Grösse des Informationstyps ergibt sich aus dem Umfang des Inhaltes und der Raumsituation vor Ort.  
Die Quadrate sind mit den DIN-Formaten kombinierbar.



420 x 420  
420 x 840  
420 x 1260  
420 x 1680  
420 x 2100

592 x 592  
592 x 1184  
592 x 1776  
592 x 2368  
592 x 2960

840 x 840  
840 x 1680  
840 x 2520  
840 x 3360  
840 x 4200

A2  
B1  
B2

B1  
B2  
B4

Ausnahmen

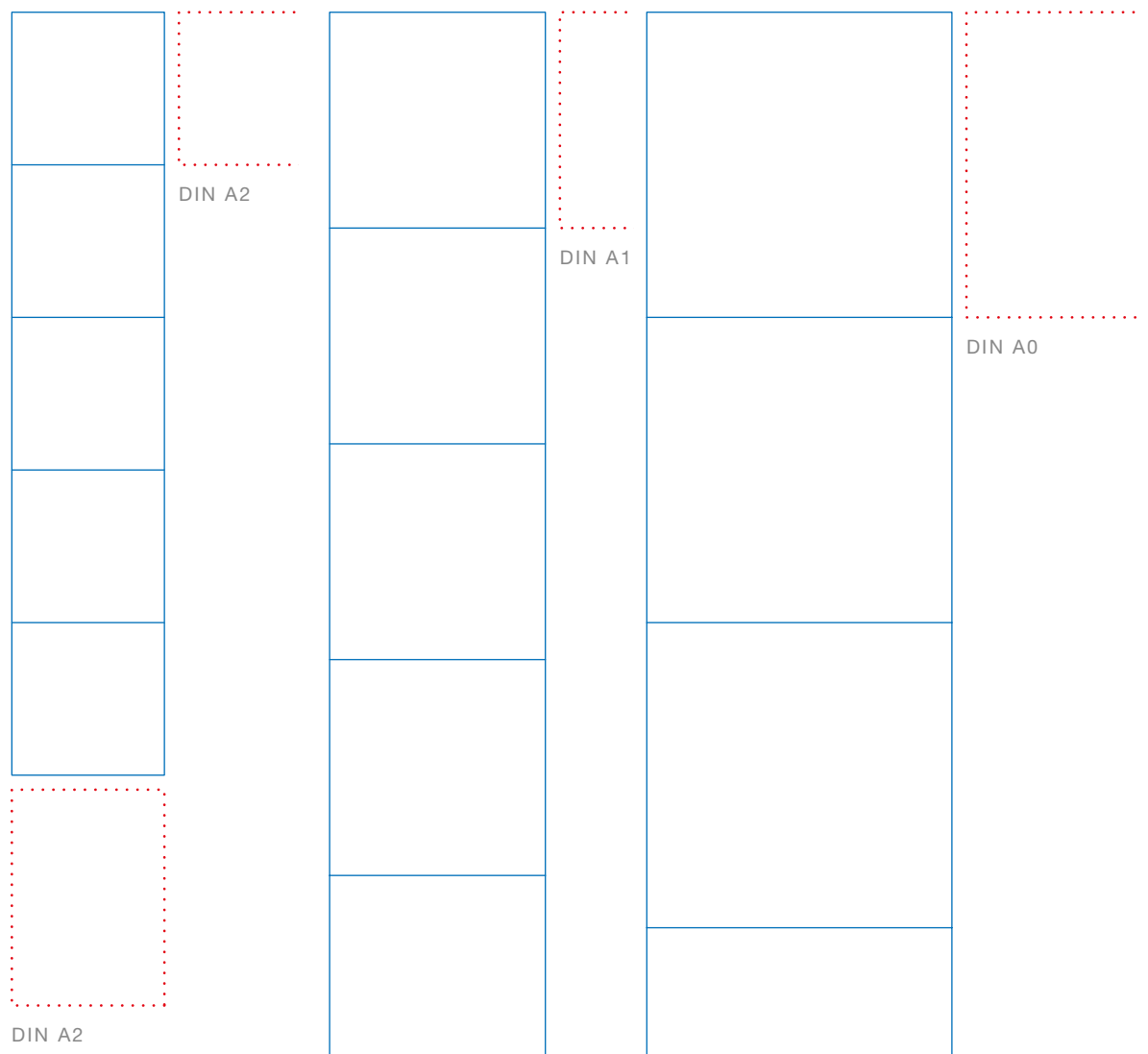

## 1.10 Material, Aufbau und Formate der Infotypen

---

A Infotypen aussen:

Schilder aussen:

- Aluminium oder Stahlbleche, Securitglas oder Corian weiss
- Texte schwarz auf weiss
- Logos farbig oder schwarz auf weiss
- Folien oder Siebdruck
- Schilder unsichtbar auf Wände montiert

Stelen aussen:

- Stahlrahmen, Boden- oder Wandmontage
- Oberflächen Aluminium oder Corian
- Stele weiss
- Schriften schwarz
- Logos farbig oder schwarz
- Folien oder Siebdruck

---

- Standardformate Schilder:

Wegweiser aussen (A1),  
Industriewegweiser norm

Stadtwegweiser    630 x 210 mm  
                          840 x 210 mm

Gebäudeinfo (A4)    358 x 358 mm  
                          358 x 716 mm  
                          358 x 1074 mm

---

- Standardformat Stelen:

Stele (A2)            420 x 2100 mm



---

B Infotypen innen:

Wechselrahmen innen:

- Wechselrahmen, Montage auf Träger-  
rahmen oder Wände, mit oder ohne  
Glas/Plexiglas
- Einschiebbare Alubleche/Papier
- Texte und Logos als Plots ab Daten  
hergestellt, farbig oder schwarz auf  
weiss
- Plots auf Alubleche aufgezogen, lami-  
niert oder für Türschilder nur Papier als  
Einschub

Schilder innen:

- Aluminium oder Stahlbleche, Securitglas  
oder Corian weiss
- Texte schwarz auf weiss
- Logos farbig oder schwarz auf weiss
- Folien oder Siebdruck
- Schilder unsichtbar auf Wände montiert

- 
- Standardformate Wechselrahmen:  
(weitere Formate siehe Massübersicht)

|                       |                                |
|-----------------------|--------------------------------|
| Gebäudeübersicht (B1) | 210 x 420 mm<br>(z.B. im Lift) |
|                       | 420 x 840 mm                   |
|                       | 420 x 1260 mm                  |
|                       | 592 x 1184 mm                  |
|                       | 592 x 1776 mm                  |
|                       | 592 x 2368 mm                  |
| Stockwerkplan (B2)    | 420 x 840 mm                   |
|                       | 420 x 1260 mm                  |
|                       | 592 x 1184 mm                  |
|                       | 592 x 1776 mm                  |
| Stockwerkinfo (B3)    | 420 x 840 mm                   |
|                       | 420 x 1260 mm                  |
|                       | 592 x 1184 mm                  |
|                       | 592 x 1776 mm                  |
| Türanschrift (B6)     | 148 x 148 mm                   |
|                       | 210 x 210 mm                   |

- 
- Standardformate Schilder:  
(weitere Formate siehe Massübersicht)

|                      |               |
|----------------------|---------------|
| Stockwerkplan,       | 420 x 840 mm  |
| Evakuierungsplan     | 210 x 210 mm  |
| (B2.1), (B2.2)       | 420 x 1260 mm |
|                      | 592 x 1184 mm |
|                      | 592 x 1776 mm |
| Stockwerkinfo (B3)   | 420 x 840 mm  |
|                      | 420 x 1260 mm |
|                      | 592 x 1184 mm |
|                      | 592 x 1776 mm |
| Wegweiser innen (B4) | 420 x 210 mm  |
|                      | 630 x 210 mm  |
|                      | 840 x 210 mm  |
| Stechschild (B5)     | 148 x 148 mm  |
|                      | 296 x 148 mm  |
|                      | 210 x 210 mm  |
|                      | 420 x 210 mm  |
| Türanschrift (B6)    | 148 x 148 mm  |
|                      | 210 x 210 mm  |

# 1.11 Typografisches Rasterprinzip Grundelement 2 x 2 mm

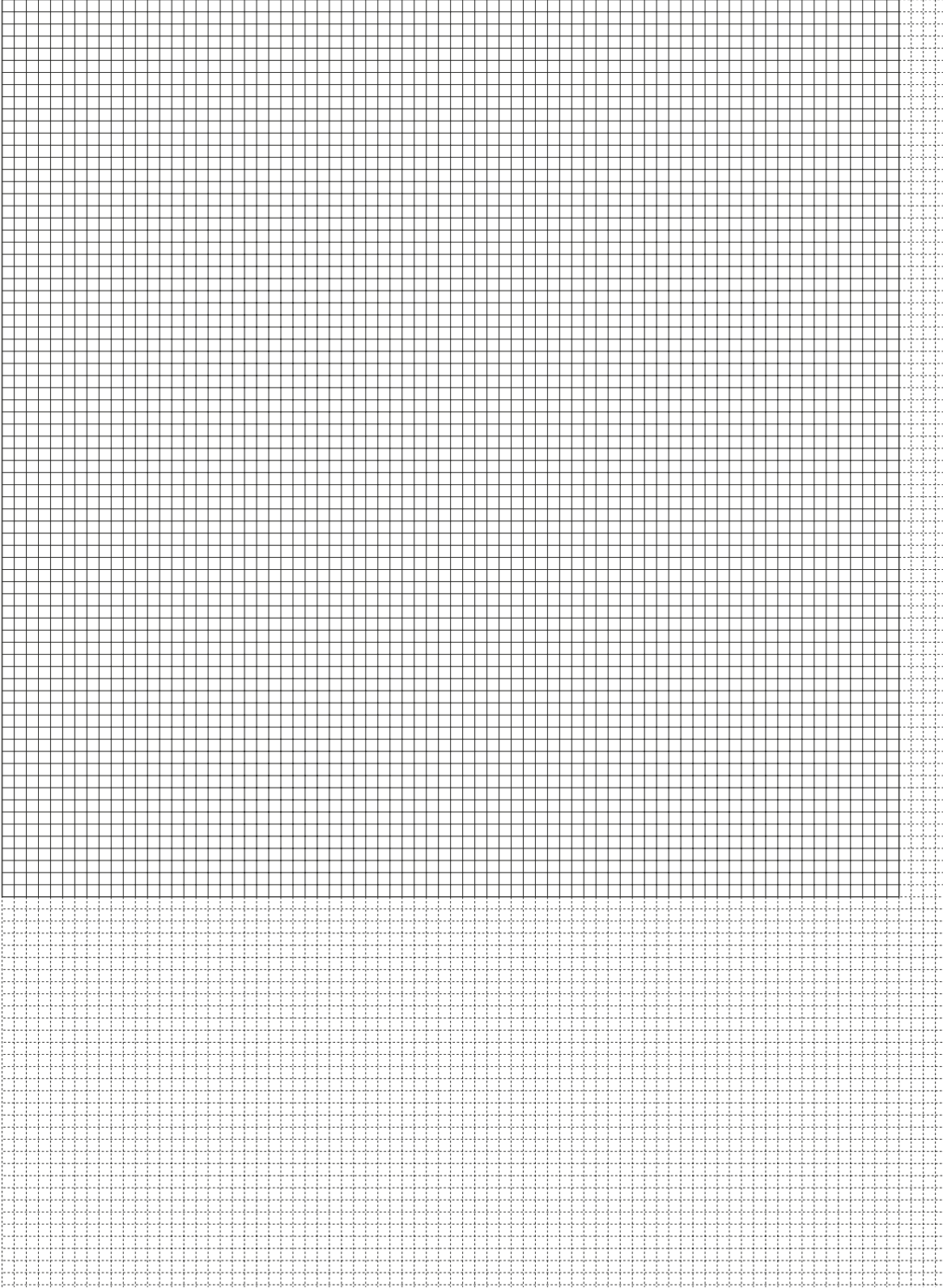

## 1.11.1 Rasterbeispiel 148 mm/210 mm Infotyp Türanschrift 6

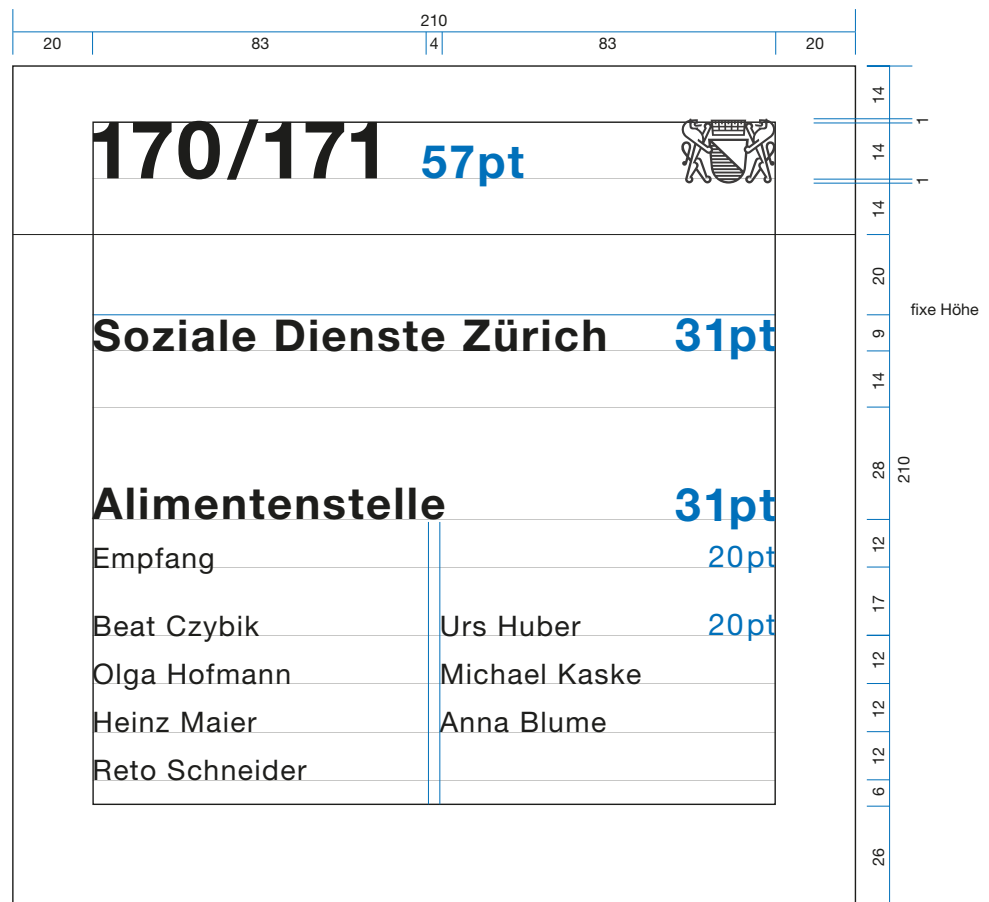

## 1.11.2 Rasterbeispiel 210 mm Infotyp Stechschild B5

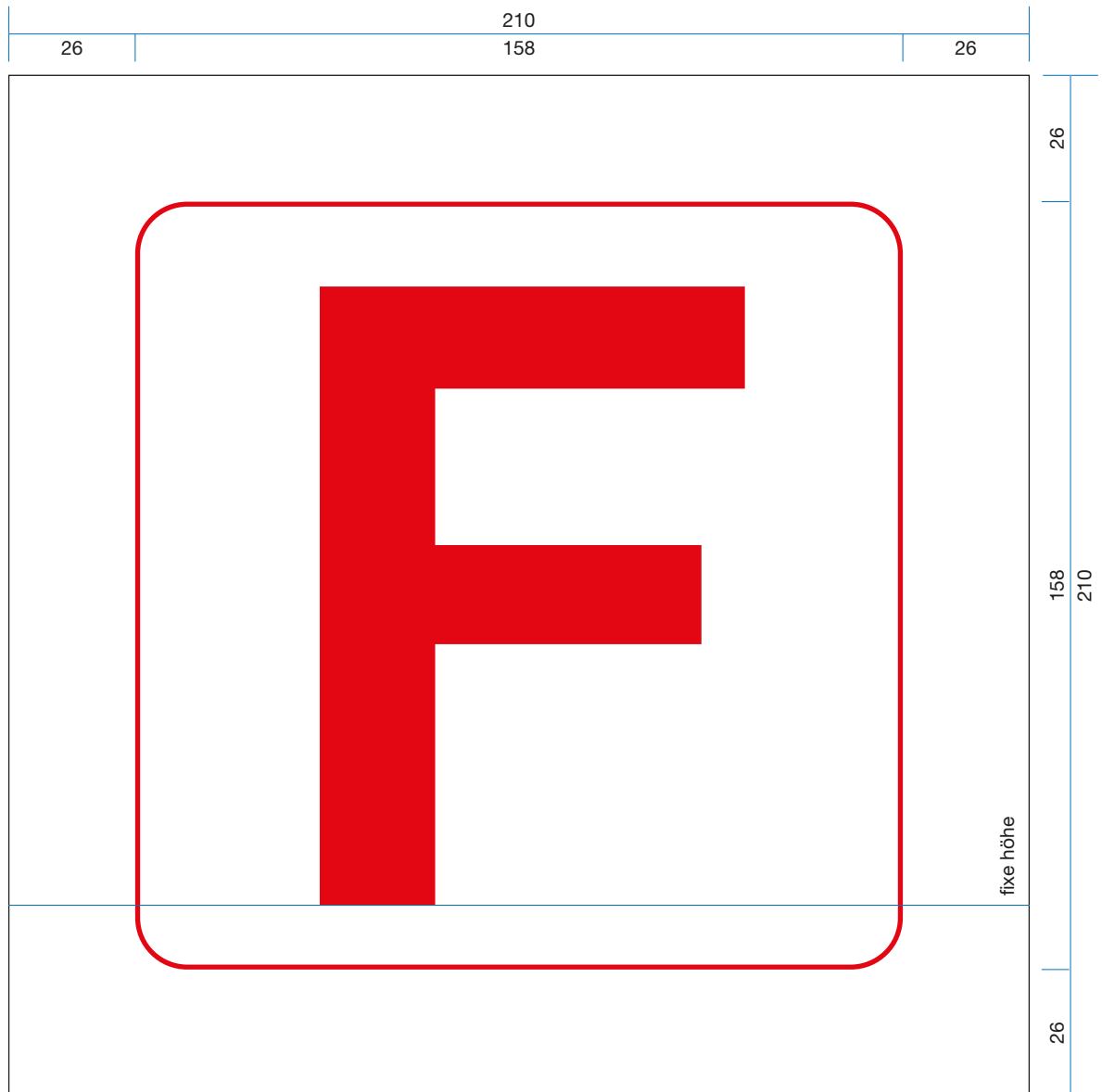



## 1.11.3 Rasterbeispiel 358 mm Infotyp Gebäudeinformation A4

| 358 |   | 29                          | 36 | 12 | 232 | 20   | 29        |
|-----|---|-----------------------------|----|----|-----|------|-----------|
|     |  | <b>Stadt Zürich</b>         |    |    |     |      | 29        |
|     |   | Musterquai 5                |    |    |     | 38pt | 20        |
|     |   | <b>Amtshaus V</b>           |    |    |     | 86pt | 76        |
|     |   |                             |    |    |     |      | 43        |
|     |   |                             |    |    |     |      | 18        |
|     |   |                             |    |    |     |      | 18        |
|     |   |                             |    |    |     |      | 18        |
|     |   |                             |    |    |     |      | 18        |
|     |   | <b>Polizeidepartement</b>   |    |    |     | 46pt | 18        |
|     |   |                             |    |    |     |      | ...       |
|     | ←   | Empfang                     |    |    |     | 38pt | 133       |
|     |   | <b>Stadtpolizei</b>         |    |    |     |      | fixe Höhe |
|     |   | Zentraler Dienst / Presse / |    |    |     |      | 10        |
|     |   | Information                 |    |    |     |      | →         |
|     |   | Zentralstelle für Verkehrs- |    |    |     |      |           |
|     |   | und Ordnungsbussen          |    |    |     |      |           |



# 1.11.5 Rasterbeispiel 592 mm Infotyp Gebäudeübersicht B1

|       |    |    | 592   |    |  |    |    |       |
|-------|----|----|---|----|--|----|----|-------|
| 48    | 60 | 20 | 60  | 20 | 304  | 16 | 16 | 48    |
|       |    |    |    |    | <b>Stadt Zürich</b>                            |    |    |       |
|       |    |    |   |    | Musterquai 5                                   |    |    |       |
|       |    |    |   |    | <b>Amtshaus V</b>                              |    |    | 142pt |
|       |    |    |   |    |  |    |    |       |
|       |    |    |   |    |  |    |    |       |
|       |    |    |   |    |  |    |    |       |
|       |    |    |   |    |  |    |    |       |
| 2. OG |    |    |   |    | <b>Stadtpolizei</b>                            |    |    | 62pt  |
|       |    |    |   |    | Unfalltechnischer Dienst                       |    |    | 54pt  |
|       |    |    |   |    |  |    |    |       |
| 1. OG |    |    |   |    | <b>Stadtpolizei</b>                            |    |    |       |
|       |    |    |   |    | Pressestelle Filmdienst                        |    |    |       |
|       |    |    |   |    | Psychologischer Dienst                         |    |    |       |
|       |    |    |   |    |  |    |    |       |
|       |    |    |  |    | <b>Elektrizitätswerke<br/>der Stadt Zürich</b> |    |    |       |
|       |    |    | ←   |    | Anmeldung                                      |    |    |       |
|       |    |    |   |    | Finanzielle Leistungen/Inkasse                 |    | →  |       |

## 1.12 Schildköpfe

Variierende Titelgrößen der Infotypen:  
Ausgangsgrößen

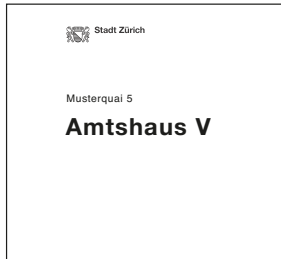

Infotyp A4: Gebäudeinfo,  
Titelgrösse: 86pt



Infotyp A2: Stele,  
Titelgrösse: 114pt



Infotyp B1: Gebäudeübersicht,  
Titelgrösse: 142pt



Variierende Titelgrößen der Infotypen:  
Schriftgrößen bei viel Text oder mehreren Zeilen



Infotyp A4: Gebäudeinfo,  
Titelgrösse: 76pt

Infotyp A2: Stele,  
Titelgrösse: 90pt

Infotyp B1: Gebäudeübersicht,  
Titelgrösse: 106pt

Die Innenbeschriftung der Nicht-Verwaltungsbauten der Stadt Zürich (Fremdmieter) wird nach separaten Richtlinien bearbeitet.



# Infokette, Infotypen, Standorte

2

## 2.1 Infokette und Beschreibung der Infotypen

Die Information einer Signaletik ist ortsabhängig. Dies bedeutet, dass verschiedene Orte auf den jeweiligen Ort abgestimmte Informationen benötigen. Als BesucherIn möchte man beispielsweise nicht erst im Aufzug eines Gebäudes dessen Hausnummer erfahren, sondern diese bereits von der Strasse aus ohne jegliche Schwierigkeiten erkennen. Es ist also wichtig, die Information am richtigen Ort und gut einsehbar zu platzieren. Zusätzlich muss die Information, wenn dies benötigt wird innerhalb des Gebäudes wiederholt werden.

Benötigte Infotypen:

A Aussen:

- A1 Wegweiser zum Gebäude. Amt-/Departement und Gebäudename.
- A2 Kennzeichnung vor dem Gebäude. Stele. Namen, Logos.
- A3 Kennzeichnung am Gebäude. Leuchtschrift, Schild. Name und Logo.
- A4 Gebäudeinformation am Eingang. Gebäudeinhalt, Öffnungszeiten.
- A5 Elektronische Anmeldung am Eingang.

B Innen:

- B1 Gebäudeübersicht im Eingangsbereich, Etagen und Lift (innen und aussen).
- B2.1 Stockwerkplan im Eingangsbereich und Etagen.
- B2.2 Evakuierungsplan im Eingangsbereich und Etagen.
- B3 Stockwerkinformation auf den Etagen.
- B4 Wegweiser.
- B5 Stechschild über den Türen.
- B6 Türanschrift mit oder ohne elektronischer Anlage.
- B7 Elektronische Infosysteme, Touchscreen, Anmeldung u.ä.
- B8 Träger für wechselnde Informationen, Wechselrahmen u.ä.

## 2.2 Schema der Standorte und Bezeichnung der Infotypen

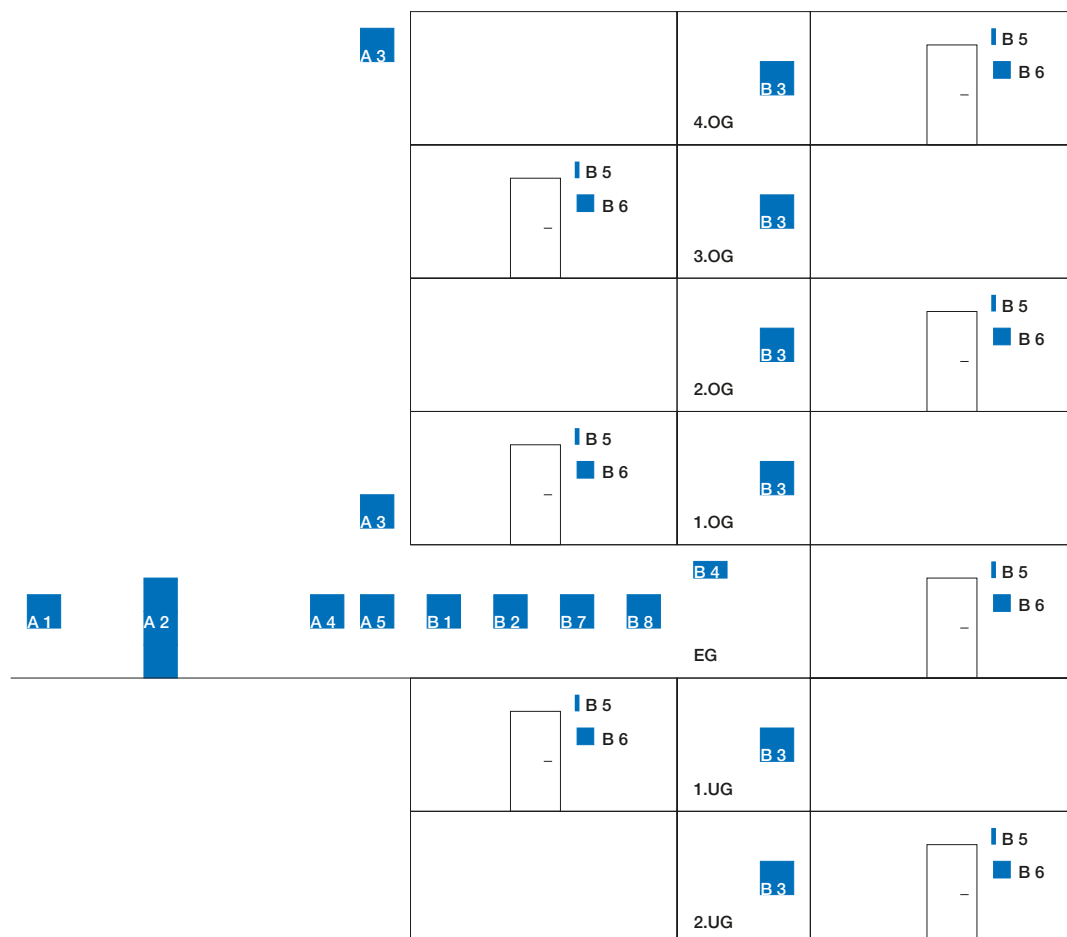

- A Aussen
- A1 Wegweiser aussen
- A2 Stele
- A3 Fassadenkennzeichnung
- A4 Gebäudeinformation
- A5 Elektronische Anmeldung
- 
- B Innen
- B1 Gebäudeübersicht / Liftschild
- B2.1 Stockwerkplan
- B2.2 Evakuierungsplan
- B3 Stockwerkinformation
- B4 Wegweiser innen
- B5 Stechschild
- B6 Türanschrift
- B7 Elektronische Infosysteme
- B8 Träger für wechselnde Informationen

## 2.3 Übersicht Infotypen

Typ A1  
Wegweiser  
aussen  
630 x 210

Typ A2  
Stele  
420 x 2100

Typ A4  
Gebäude-  
information  
358 x 716

Typ B1  
Gebäude-  
übersicht  
592 x 2368

Typ B3  
Stockwerk-  
information  
420 x 840

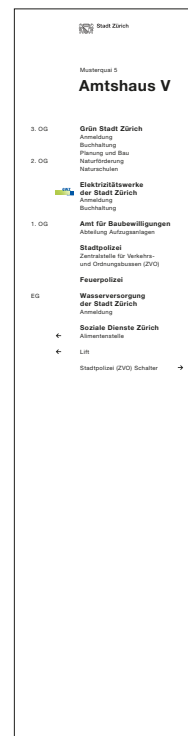
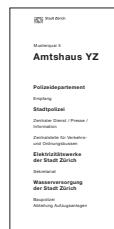

Typ A3  
Fassadenkennzeichnung

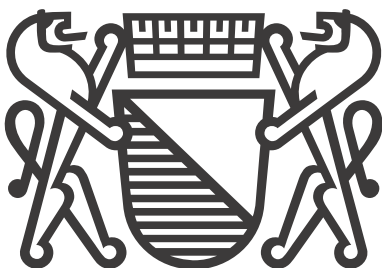

Typ B7  
Elektronische Infosysteme

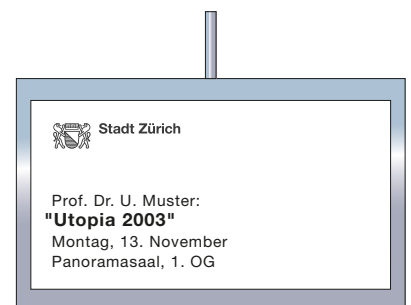

Typ B2.1/2  
Stockwerk-/  
Evakuierungs-  
plan  
210 x 210  
420 x 420

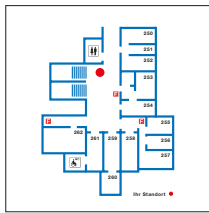

Typ B4  
Wegweiser  
innen  
840 x 210



Typ B5  
Steckschild  
296 x 148



Typ B6  
Türanschrift  
148 x 148



Typ B8  
Stellwand

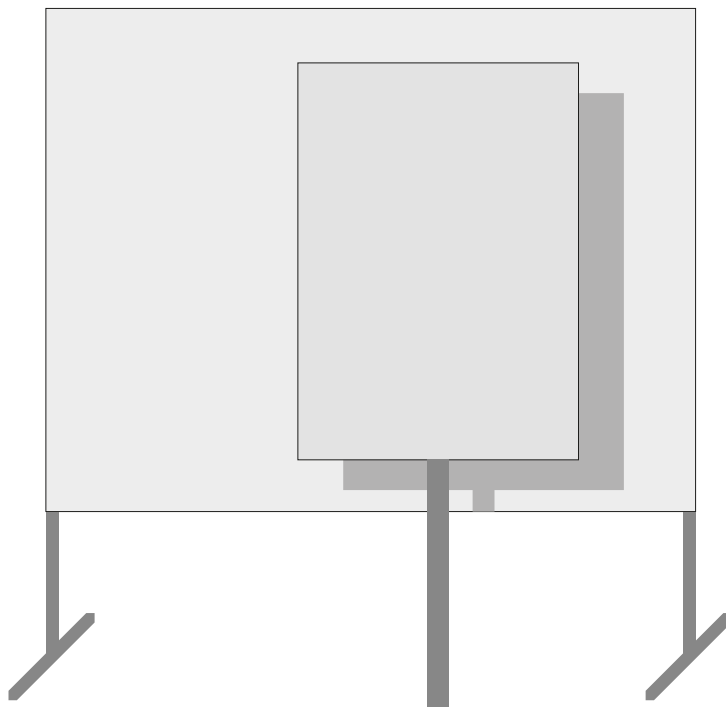

Typ B8  
Plakatständer  
90,5 x 128

Typ B8  
Flachvitrine oder  
Anschlagbrett  
90,5 x 128







## Infotypen aussen

3A

---

Ein Abweichen von den Richtlinien ist möglich, wenn wesentliche Interessen der Denkmalpflege tangiert werden.

# A1 Wegweiser



Standardformate:

Zu unterscheiden sind die genormten Industriegewisser und die sogenannten Stadtwegweiser.

Industriegewisser: norm

Stadtwegweiser: 630 x 210 mm  
840 x 210 mm

Montage:

Spezielle Montage durch Strassenverkehrsamt oder Wandbefestigung. Bei der Wandbefestigung wird das Schild durch eine blaue, schmale Distanz mit Abstand zur Wand gehalten.

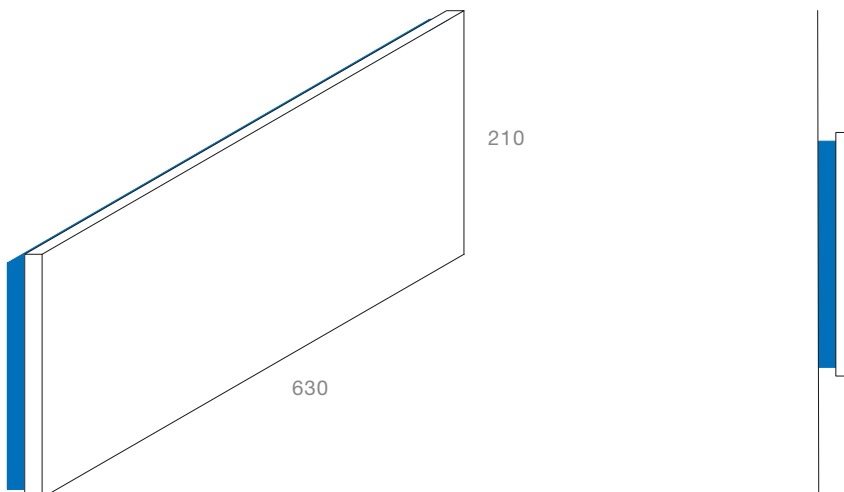

Raster 630 x 210 mm:

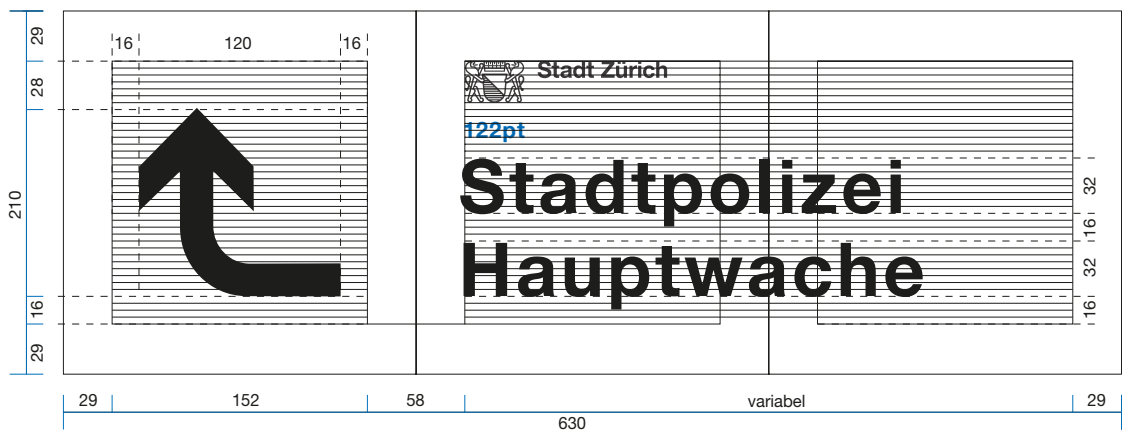
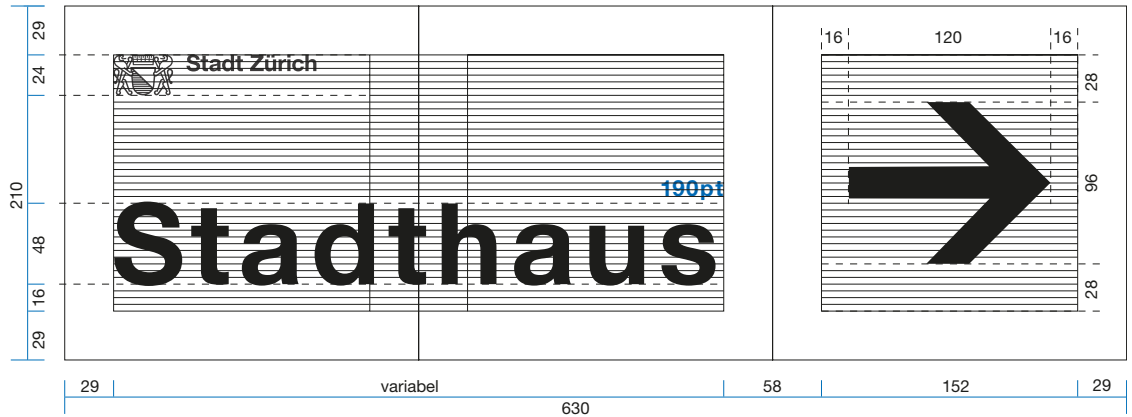

Schild 630 x 210 mm:

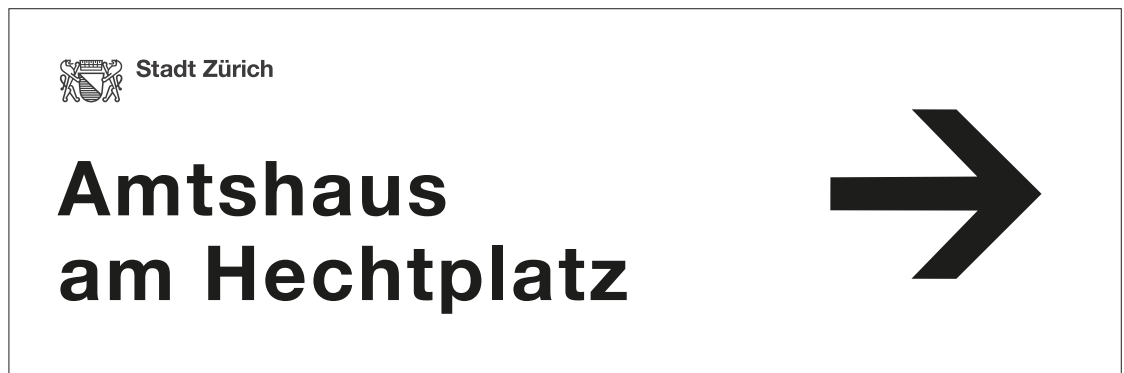

# A2 Stele

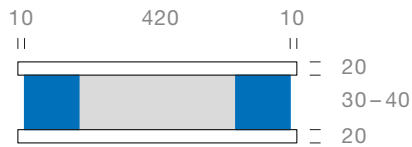

Standardformat Stele: 420 x 2100 x 2 mm  
 Montage: Zwei Platten mit blauer Distanz.  
 Stahlfuss im Betonsockel verschraubt.

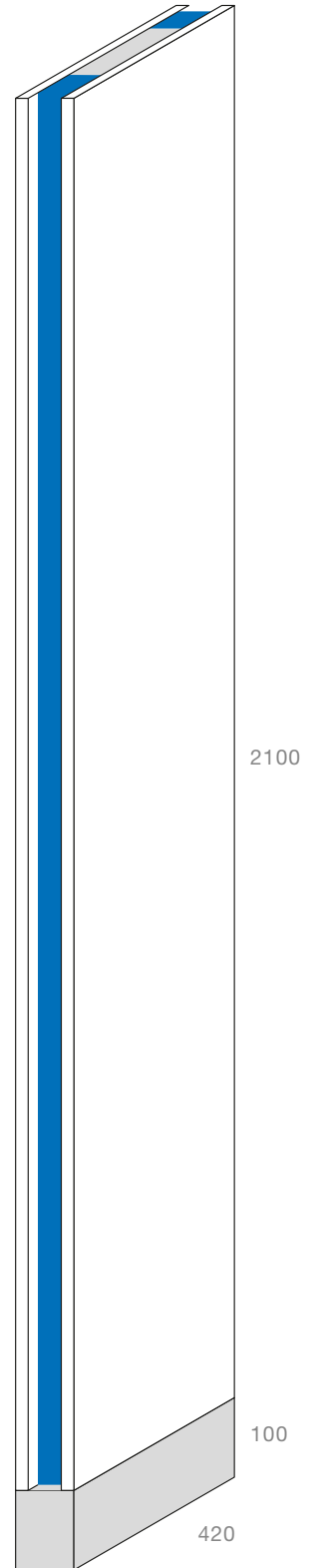

Stele 420 x 2100 mm (Raster siehe Anhang): Bei wenig Text kann oben mehr Raum gelassen werden.

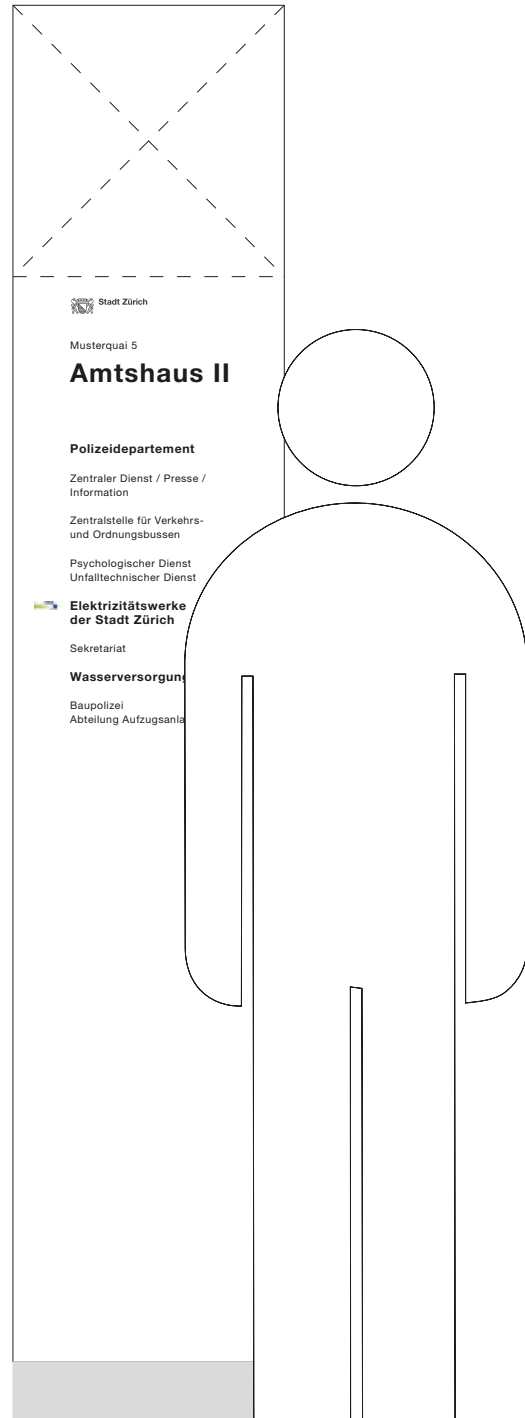
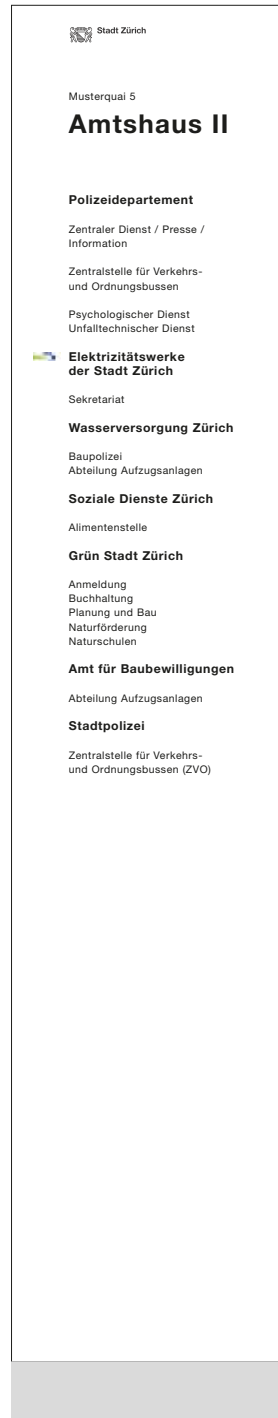

## A3 Fassadenkennzeichnung

Kennzeichnungen an Gebäuden, mit oder ohne Text, gross oder klein, kommen nur dann in Frage, wenn der Bedarf eindeutig nachgewiesen und die Ästhetik der Kennzeichnung garantiert ist. Sie bilden die Ausnahme und sind bewilligungspflichtig.

Farbe: Schwarz.



## A4 Gebäudeinformation



Schild (Alu) 358 x 716 mm  
(Raster siehe Anhang)

Standardformate Gebäudeinfo:

358 x 358 mm

358 x 716 mm

358 x 1074 mm

Montage:

Die Gebäudeinformation wird am Eingang mit einer geringen, blauen Distanz ab Wand unsichtbar montiert.

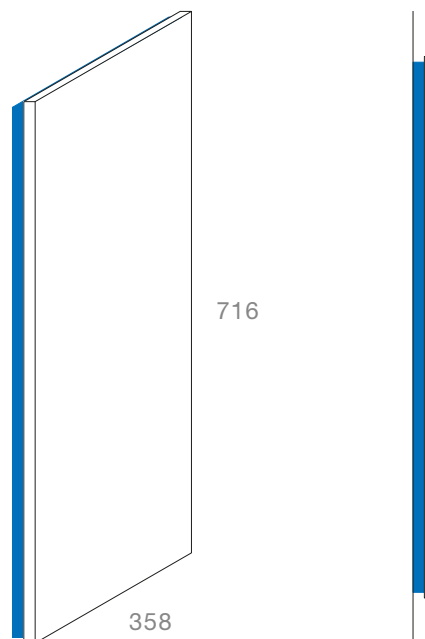



 **Stadt Zürich**

Neumarkt 4  
 Haus zum unteren Rech

**Stadtverwaltung**

**Stadtarchiv Zürich**  
 Lesesaal / Anmeldung  
 Öffnungszeiten Lesesaal 3. Stock:  
 Di – Fr, 08.00 Uhr bis 17.00 Uhr

**Baugeschichtliches Archiv**  
 Öffnungszeiten Lesesaal 3. Stock:  
 Mo, 13.00 Uhr bis 17.00 Uhr  
 Di – Fr, 08.00 Uhr bis 17.00 Uhr  
 Jeden 1. Sa im Monat  
 08.00 Uhr bis 12.00 Uhr

**Büro für Archäologie**

Schild (Glas) 358 x 716 mm  
 (Raster siehe Anhang)

Montage:

Die Gebäudeinformation aus Glas wird  
 ebenfalls am Eingang mit einer Distanz  
 zur Wand montiert.



## A5 Elektronische Anmeldung

Eine elektronische Anmeldung oder ein automatisches Türschliesssystem sind in einigen Gebäuden von Nöten. Auch sie sind Bestandteil des Signaletikkonzepts, können aber nur schwer vorbestimmt und -gewählt werden. Bei Bedarf müssen TechnikerInnen und ArchitektenInnen die Elemente selbst bestimmen und die Positionen festlegen. Für elektronische Anmeldungen ist unter anderem die Entwicklung der Bedienungsanleitung die Aufgabe der GestalterInnen.





# Infotypen Innen

3B

---

Ein Abweichen von den Richtlinien ist möglich, wenn wesentliche Interessen der Denkmalpflege tangiert werden.

Im Innern von geschützten Gebäuden wird für das Anbringen oder Aufstellen der Gebäudeübersichten und Stockwerkplänen, eine Rücksprache mit der Denkmalpflege empfohlen.

# B1 Gebäudeübersicht



Standardformate Gebäudeübersicht:

- 420 x 840 mm
- 420 x 1260 mm
- 592 x 1184 mm
- 592 x 1776 mm
- 592 x 2368 mm

z.B. im Lift  
210 x 420 mm

Montage:

Die Gebäudeübersichten als Wechselrahmen oder Schilder können freistehen oder mit einer geringen Distanz an die Wand montiert werden.

Wechselrahmen oder Schild (Stele)  
 592 mm x 2368 mm  
 (Raster siehe Anhang):

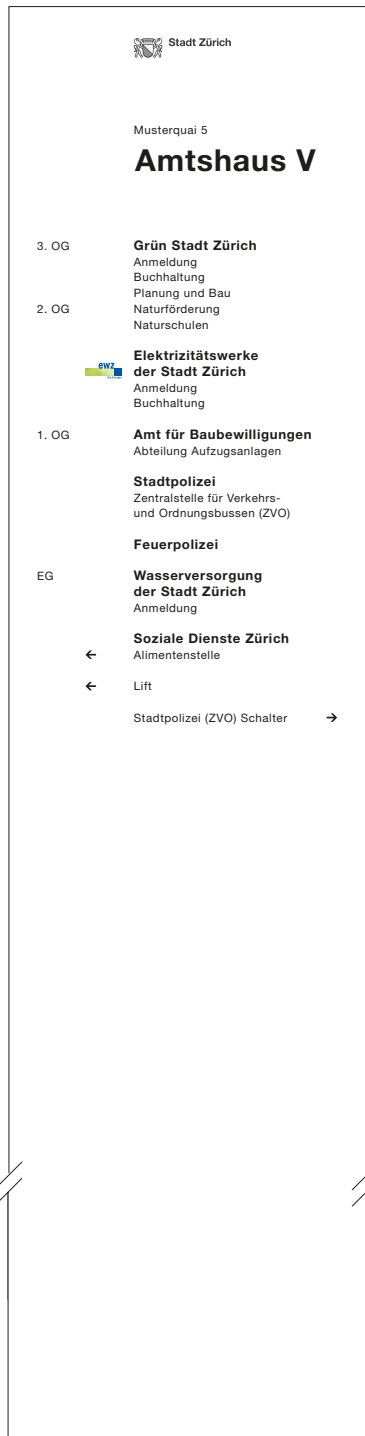

Wechselrahmen oder Schild  
 592 mm x 1184 mm  
 (Raster siehe Anhang):



Wechselrahmen mit Plexiglas  
592 x 2368 mm:

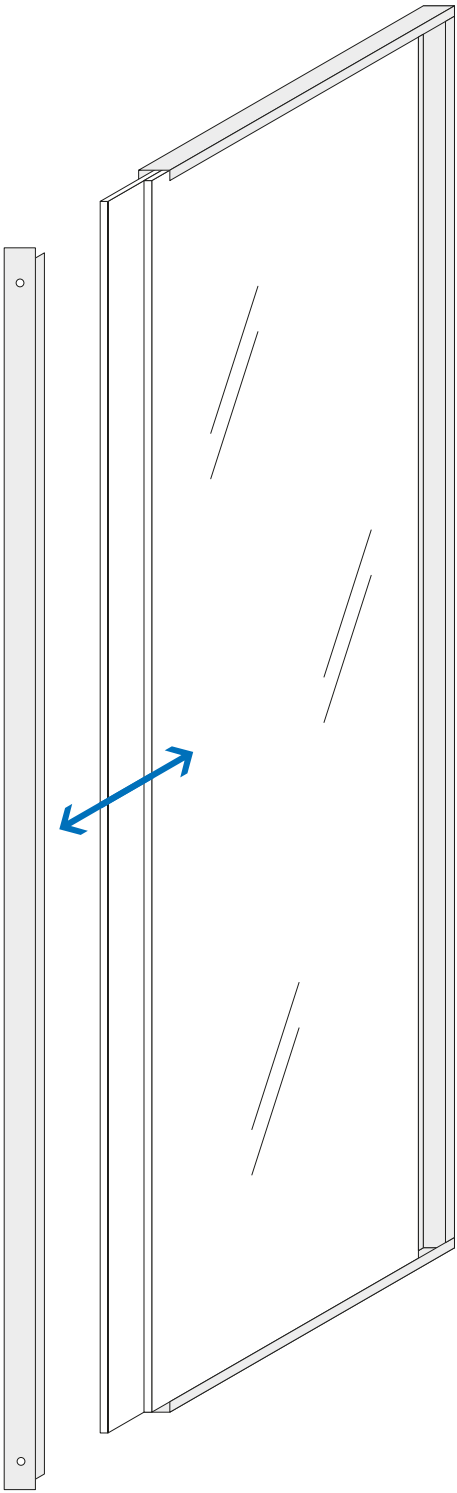

Bodenmontage  
592 x 2368 mm:

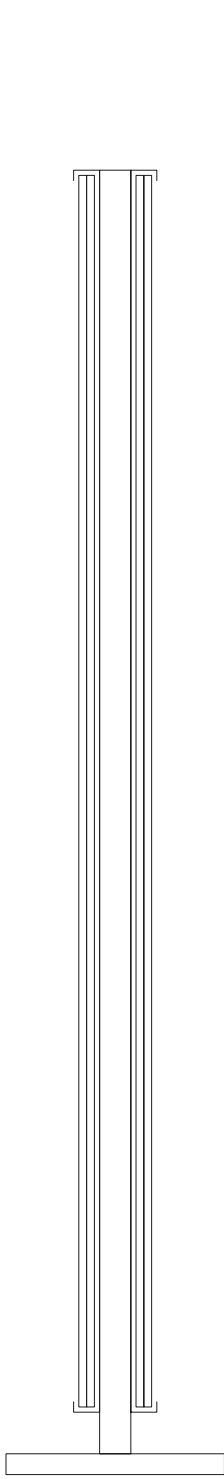

Wandmontage  
592 x 1776 mm:

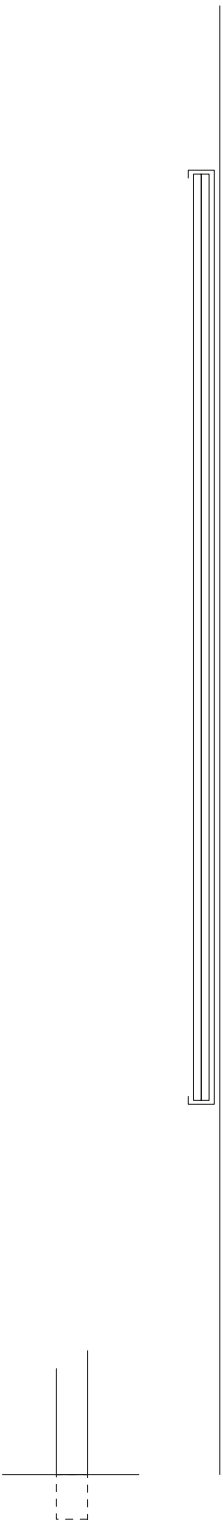

## B2.1 Stockwerkplan

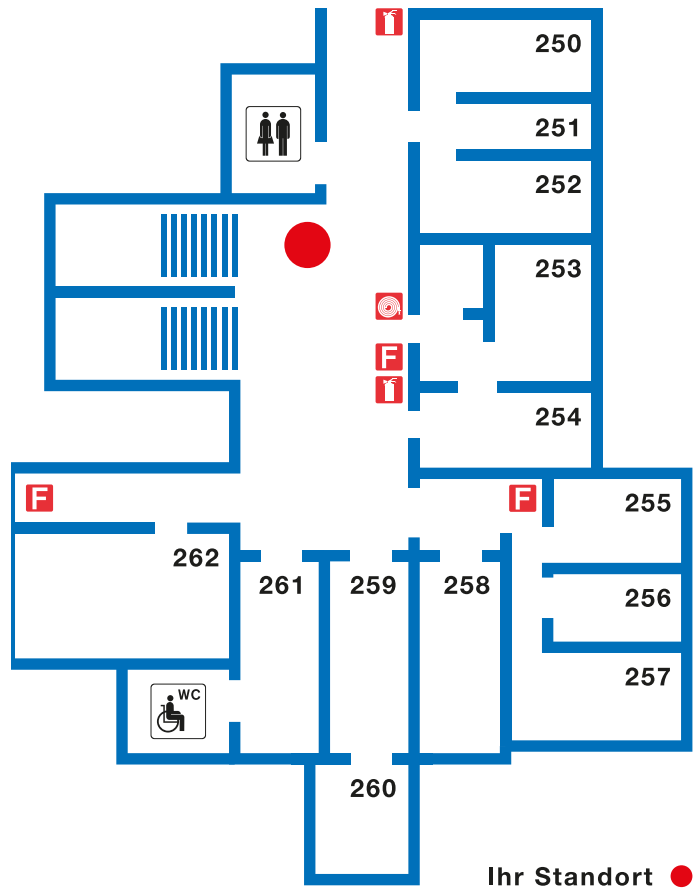

### Montage:

Die Stockwerkpläne kommen nur in grossen, komplexen Gebäuden zur Anwendung. Sie werden als Schilder oder Wechselrahmen mit einer geringen Distanz auf die Wand montiert.

# Anwendung Stockwerkplan

Wechselrahmen oder Schild  
592 x 1776 mm  
(Raster siehe Anhang):

Wechselrahmen oder Schild  
592 x 1184 mm  
(Raster siehe Anhang):

Stadt Zürich

## 2. OG

**Amt für Jugend- und Sozialhilfe**  
Abteilung 219  
Finanzielle Leistungen

Ihr Standort ●

|             |     |              |     |
|-------------|-----|--------------|-----|
| Aebi P.     | 250 | Müller J.    | 264 |
| Arnold U.   | 251 | Mauser M.    | 265 |
| Binder S.   | 253 | Reichling P. | 266 |
| Buz Ch.     | 254 | Riedweg D.   | 267 |
| Baumann F.  | 255 | Still V.     | 268 |
| Bolt K.     | 256 | Seiler R.    | 269 |
| Eicher C.   | 257 | Saurer T.    | 270 |
| Heinrich A. | 258 | Tanner W.    | 271 |
| Hofer W.    | 259 | Teller N.    | 272 |
| Halbling P. | 260 | Taucher G.   | 273 |
| Keller A.   | 261 | Unker P.     | 274 |
| Kunz X.     | 262 | Zehnder V.   | 275 |
| Kienert B.  | 263 |              |     |

Stadt Zürich

## 2. OG

**Amt für Jugend- und Sozialhilfe**  
Abteilung 219  
Finanzielle Leistungen

Ihr Standort ●

Die Kombination Stockwerkplan mit Namen und Büronummern kommt nur in Ausnahmefällen zur Anwendung.



## B2.2 Evakuierungsplan

**FLUCHT- UND RETTUNGSPLAN**

**Verhalten im Brandfall**  
(Stufe bewahren)

**1. Alarmieren** Feueralarmer betätigen oder  
**TEL.: 118**

WEG meiden!  
WEG ist gesichert!  
WEG ist gesichert!  
WEG ist gesichert!  
Zust. Menschen in Gefahr!

**2. Retten** Lokalisieren Personen unternehmen  
Flüsse und Türen schließen  
Aufstiegs/Abstieg  
Fluchtwege klären  
Nur wenn ohne persönliche Gefahr möglich!

**3. Löschen** Feuerlöscher betätigen  
Nur wenn ohne persönliche Gefahr möglich!

**Verhalten bei Unfällen**  
(Stufe bewahren)

**1. Unfall melden** **TEL.: 144**  
WEG meiden!  
WEG ist gesichert!  
Zust. Menschen in Gefahr!

**2. Erste Hilfe** Nicht herum laufen!  
Weniger als 10 Minuten  
Weniger als 10 Minuten  
Weniger als 10 Minuten

**3. Weitere Massnahmen** Erste Hilfe leisten  
Nur wenn ohne persönliche Gefahr möglich!

**Verhalten bei Evakuierung**  
(Massnahmen beim Verlassen des Gebäudes)

**1. Meldung** Auf Anweisungen achten

**2. Massnahmen** Elektrische Geräte ausschalten  
Wichtige persönliche Gegenstände mitnehmen

**3. In Sicherheit bringen** Gefährliche Personen vermeiden  
Flüsse und Türen schließen  
Aufstiegs/Abstieg  
Fluchtwege klären  
Nur wenn ohne persönliche Gefahr möglich!

**4. Sammelplatz aufsuchen** Nachfragen

**3. OBERGESCHOSS**

**Stadt Zürich**  
Immobilien-Bewirtschaftung

Im Brandfall Lift nicht benutzen

Feuerlöscher

Erste Hilfe

Wasserlöschpunkte

Fluchweg

Lochdecke

Sammelplatz

Handlampe

Ihr Standort

Evakuierungspläne sind Teil des Notfallkonzepts der Stadt Zürich.

## B3 Stockwerkinformation



Wechselrahmen oder Schild  
420 x 840 mm  
(Raster siehe Anhang):

Standardformate Stockwerkinfo:

420 x 840 mm  
420 x 1260 mm  
592 x 1184 mm  
592 x 1776 mm

Montage:

Die Stockwerkpläne werden als Schilder oder Wechselrahmen mit einer geringen Distanz auf die Wand montiert.

 **Stadt Zürich**

## 2. OG

**Tiefbau- und Entsorgungsdepartement**

Vorsteher  
Anmeldung 205

**Departementssekretariat**  
Auskunft 205  
Kanzlei 204  
Kommunikation 201

**Entsorgung + Recycling Zürich**

Geschäftsleitung  
Anmeldung 206

**Tiefbauamt**

Wererhaltung  
Anmeldung 226  
Planarchiv 220  
Baugesuche HIB 205



Wechselrahmen oder Schild  
420 x 840 mm  
(Raster siehe Anhang):



Wechselrahmen oder Schild  
420 x 840 mm  
(Raster siehe Anhang):

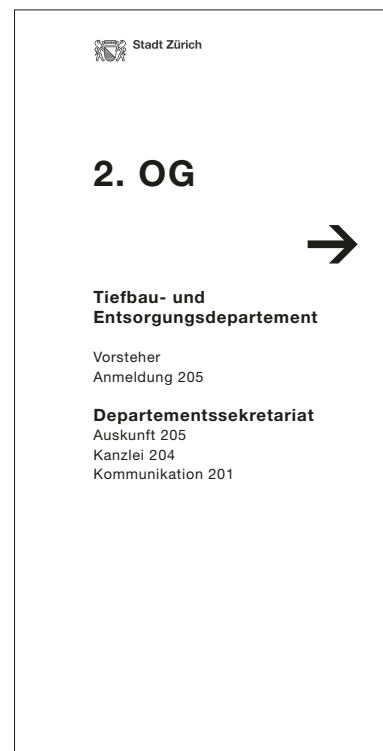

## B4 Wegweiser innen



Standardformate Wegweiser innen:

420 x 210 mm

630 x 210 mm

840 x 210 mm

Montage:

Die Wegweiser innen werden nach Bedarf als Schilder entweder mit Distanz an der Wand befestigt oder ab Decke hängend montiert. Herabhängende Wegweiser sind nur im Ausnahmefall anzuwenden.

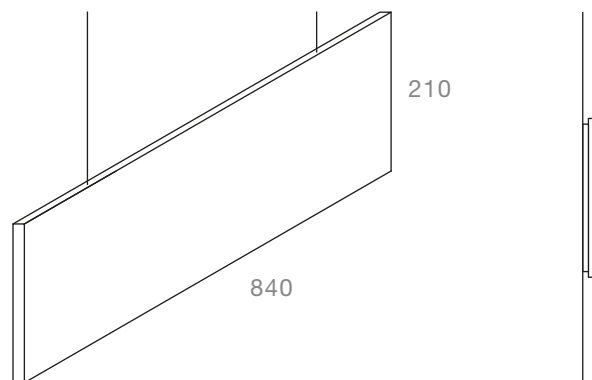

Raster 840 x 210 mm:

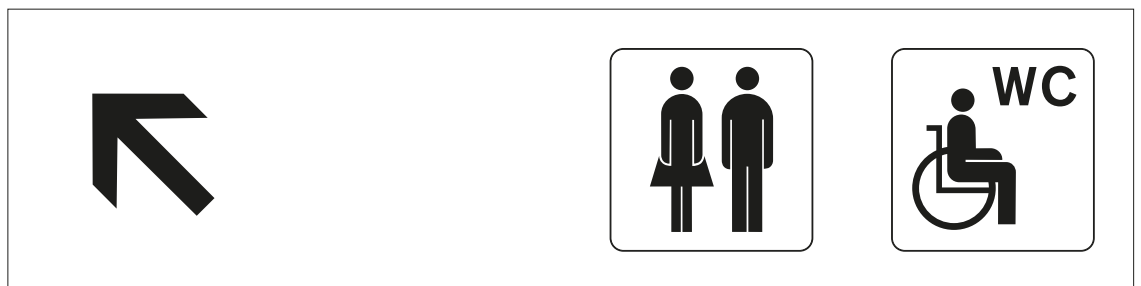
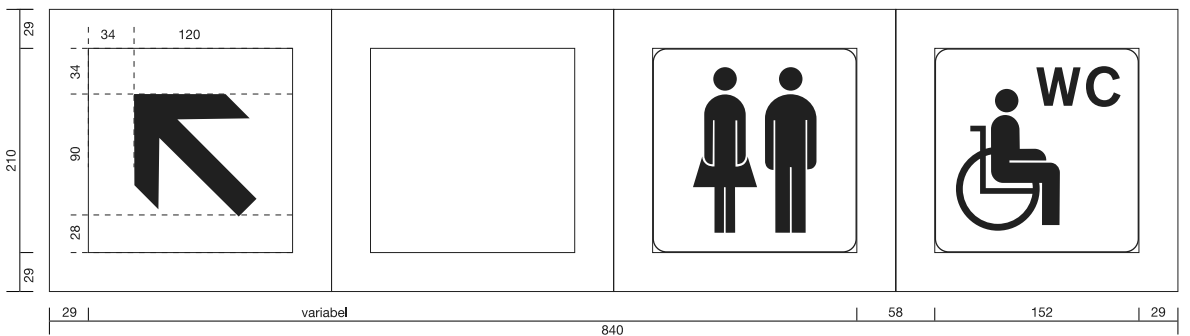
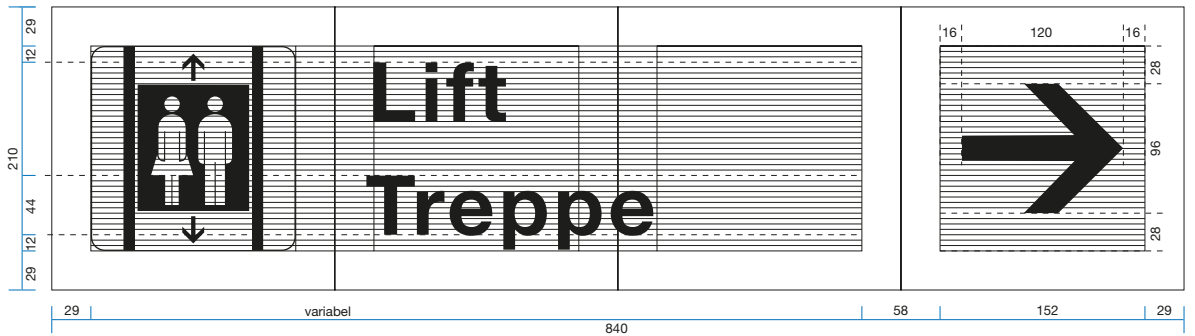
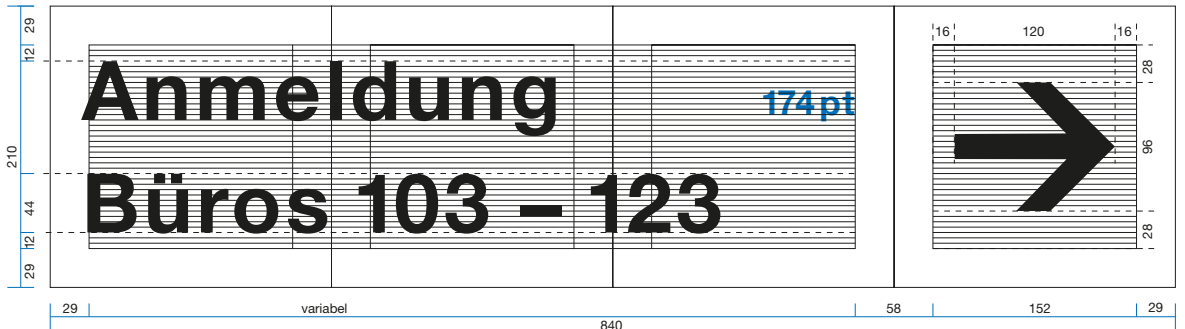

## B5 Stechschild

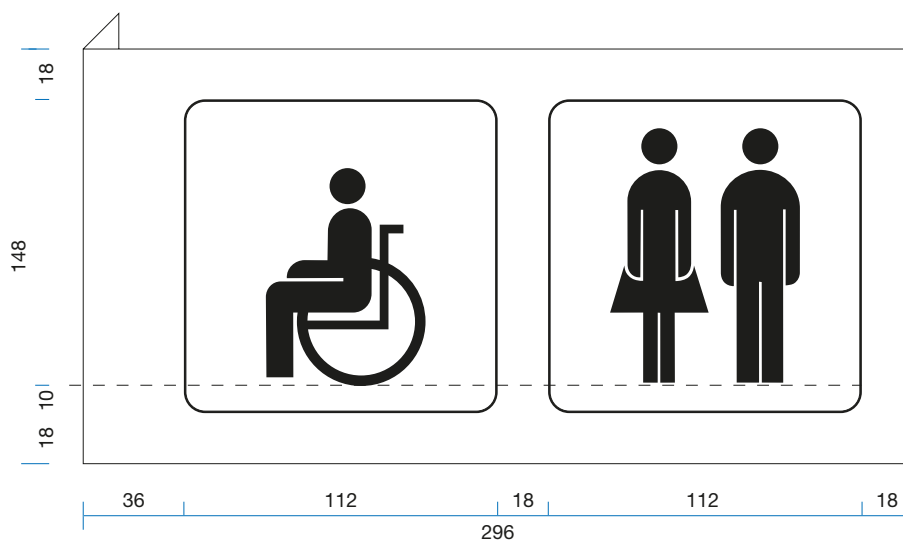
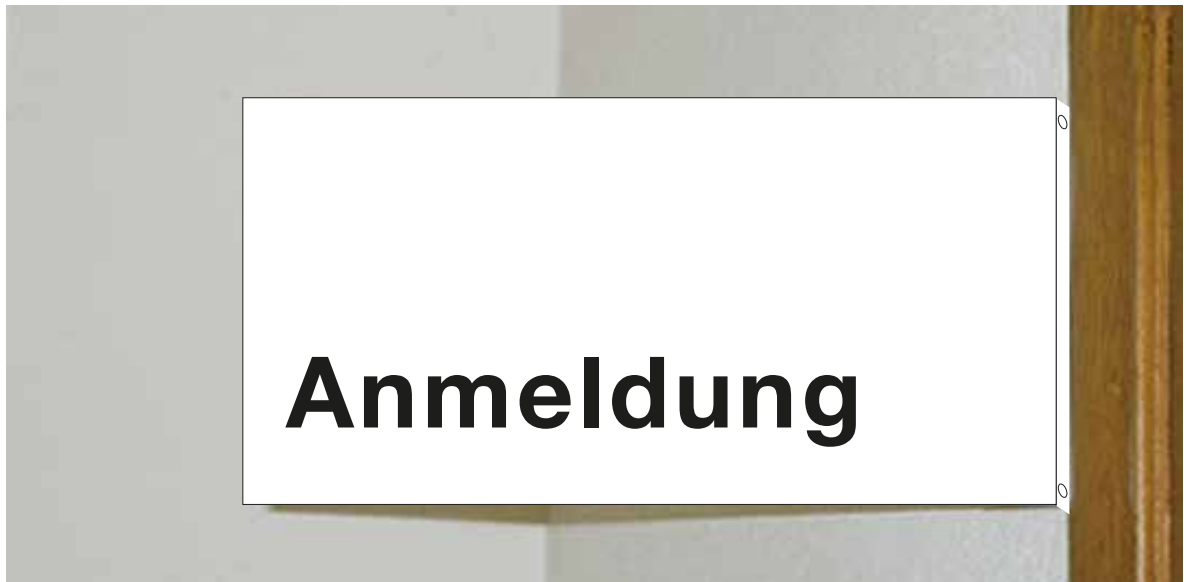

Raster 296 x 148 mm:

Standardformate Stechschild:

148 x 148 mm

296 x 148 mm

210 x 210 mm

420 x 210 mm

Montage:

Stechschilder sind nur in Ausnahmefällen anzuwenden. Sie werden im rechten Winkel zur Wand montiert.

Schild und Raster 296 x 148 mm:

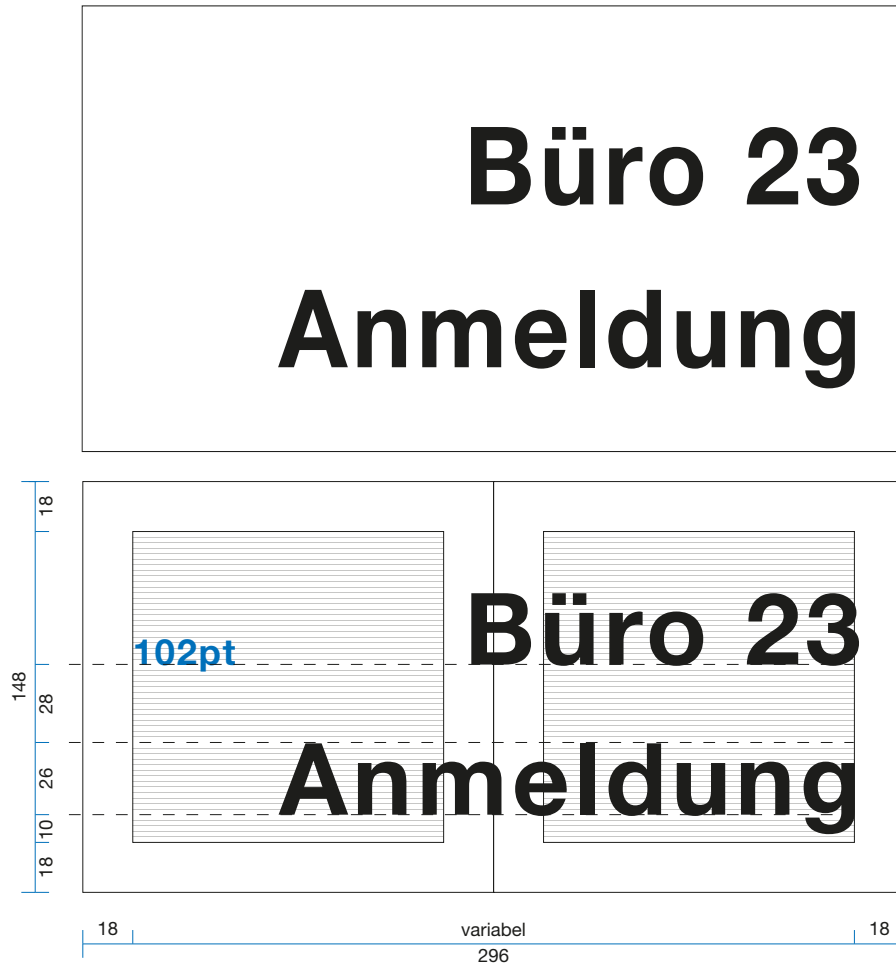

Raster 148 x 148 mm:

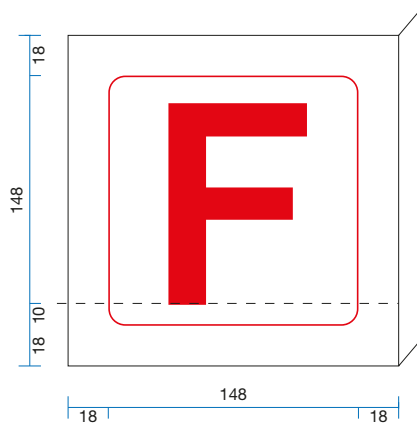

## B6 Türanschrift

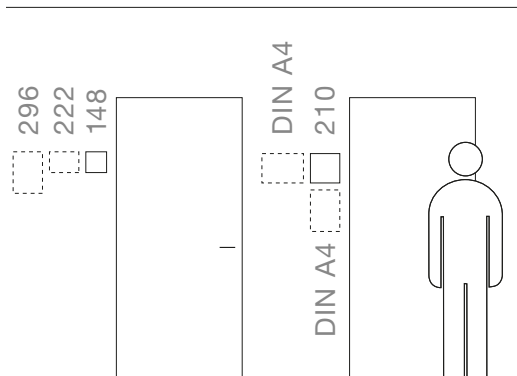
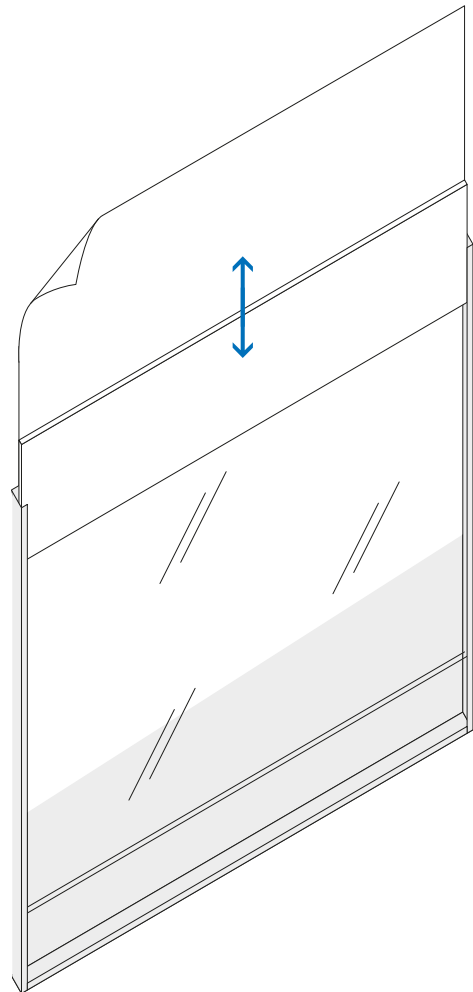

Alurahmen weiss mit Plexiabdeckung.  
Permanente Nummer und Dachmarke  
schwarz, auf Glasrückseite.  
Schwarz bedrucktes, weisses Papier  
wird eingeschoben.

Standardformate:  
148 x 148 mm  
210 x 210 mm

Montage:  
Die Türanschriften werden als Wechsel-  
rahmen oder Schild mit einer geringen,  
nicht sichtbaren Distanz an die Wand  
montiert.

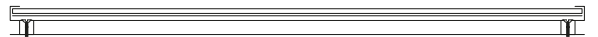



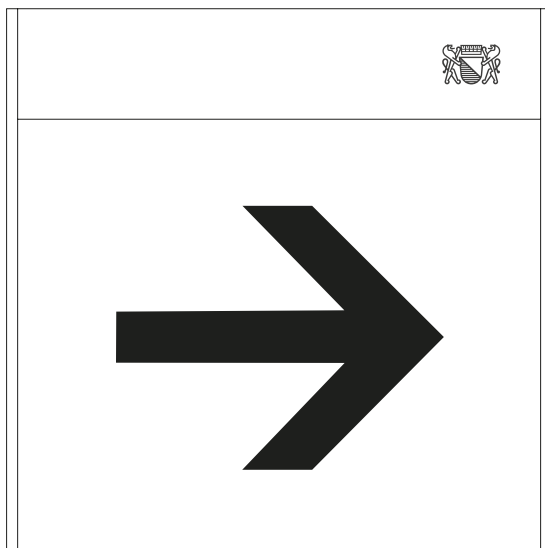
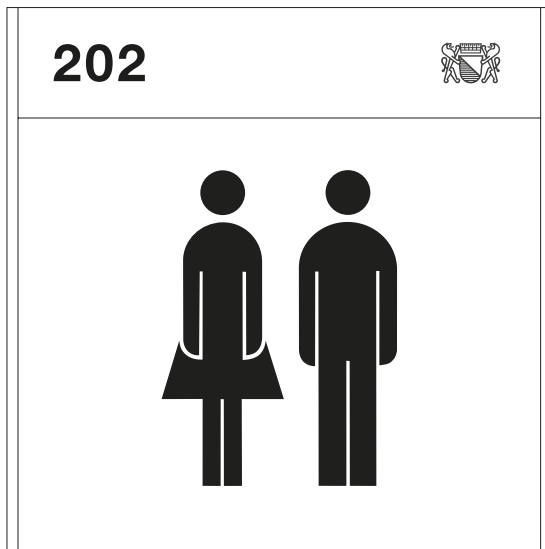

Wechselrahmen oder Schild  
148 x148mm oder 210x210mm  
Inhalt: Piktogramm (Raster siehe Seite 16)



Wechselrahmen oder Schild  
 148 x148mm oder 210x210mm  
 Inhalt: Text (Raster siehe Seite 27)

|                                   |   |
|-----------------------------------|---|
| <b>1202</b>                       |  |
| <b>Zentrale Ressourcendienste</b> |   |
| <b>Personalmanagement</b>         |   |
| Leitung                           |   |
| Beat Czybik                       | Urs Huber   |
| Olga Hofmann                      | Michael Kaske   |
| Heinz Maier                       | Anna Blume  |
| Reto Schneider                    |   |

|                                   |   |
|-----------------------------------|---|
| <b>1205</b>                       |  |
| <b>Zentrale Ressourcendienste</b> |   |
| <b>Personalmanagement</b>         |   |
| Becker Corina                     | Maier Heinz Joseph  |
| Blume Anna                        | Meier Andreas   |
| Czybik Beat                       | Meister Käppeli Eva   |
| Hofmann Olga                      | Müller Andrea   |
| Huber Urs Gabriel                 | Rossi Erwin   |
| Kaske Michael                     | Stoller Annemarie   |
| Kälin Meier Amanda                | Schneider Reto  |
| Koller Walt R.                    | Steinemann Stefan   |

Variante A: Verschiedene Schriftgrössen.  
 (Schriftgrössen siehe Seite 23)

|                                   |   |
|-----------------------------------|---|
| <b>1206</b>                       |  |
| <b>Zentrale Ressourcendienste</b> |   |
| <b>Personalmanagement</b>         |   |
| Besprechung / Büro                |   |

|                                   |   |
|-----------------------------------|---|
| <b>1203</b>                       |  |
| <b>Zentrale Ressourcendienste</b> |   |
| <b>Personalmanagement</b>         |   |
| Hans Muster                       |   |
| Martin Müller                     |   |
| Beat Czybik                       |   |
| Olga Hofmann                      |   |
| Heinz Maier                       |   |
| Reto Schneider                    |   |

Variante B: Eine Schriftgrösse.  
 (Schriftgrössen siehe Seite 27)

# Spezialanfertigungen

Wechselrahmen oder Schild  
148 x 148 mm:

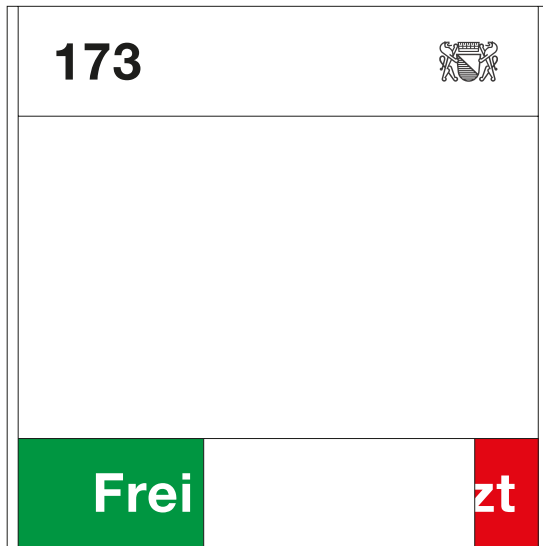

Wechselrahmen oder Schild  
148 x 148 mm  
(mit Brandmelder):

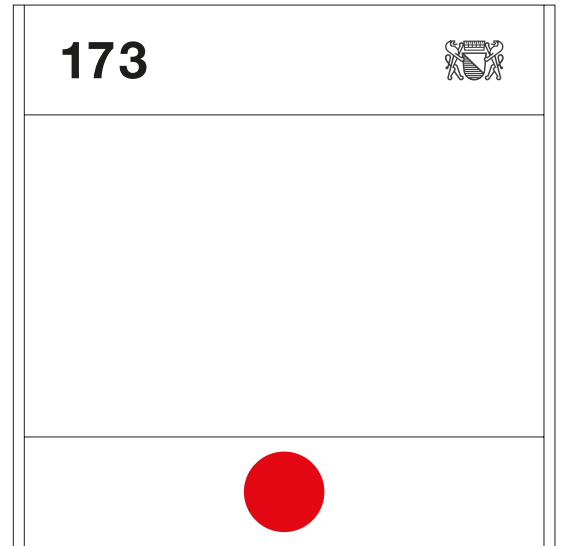

## B7 Elektronische Infosysteme

Oftmals helfen variable elektronische Technologien die analogen Elemente der Signaletik zu vervollständigen. Hierbei kann man zwei Gruppen von elektronischen Infosystemen unterscheiden. Anzeigemedien, sowie interaktive Medien für BesucherInnen. Auf einer Anzeige können etwa verschiedene Anlässe in einem Gebäude dargestellt, aber auch kurzfristig wieder geändert werden. Genauso dient sie der Begrüssung von Persönlichkeiten oder um die BesucherInnen über eine aktuelle Raumänderung zu informieren. Man benützt hierfür meist Monitore, die man an einer Wand, gut lesbar für mehrere BesucherInnen montiert. Bei den interaktiven Medien handelt es sich um sogenannte Infoterminals, welche meist im Eingangsbereich aufgestellt werden. Die Eingabe erfolgt meist über einen Touchscreen. Hier können sich einzelne Personen verschiedenste Informationen abrufen oder sogar Formulare ausdrucken. Bei den elektronischen Infosystemen gehört besonders die Entwicklung eines, auf die Signaletik abgestimmten Interfaces, sowie die Kennzeichnung und die Bedienungsanleitung des Terminals zur Aufgabe der GestalterInnen.



## B8 Träger für wechselnde Informationen

### Plakatstelen B4

aussen und innen, ein- oder zweiseitig, permanent oder temporär, beleuchtet oder unbeleuchtet, Wand- oder Bodenmontage.

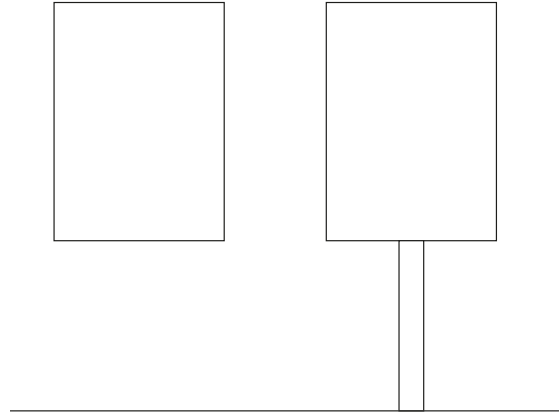

### Stellwände

innen, ein- oder zweiseitig, permanent oder temporär, beleuchtet oder unbeleuchtet.

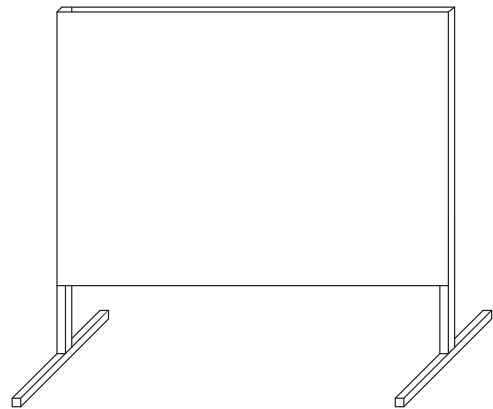

### Flachvittrinen

aussen und innen, permanent, einseitig, beleuchtet oder unbeleuchtet, verschliessbar, Wandmontage.



### Anschlagbretter

innen, Formate nach Bedarf, einseitig, permanent, beleuchtet.

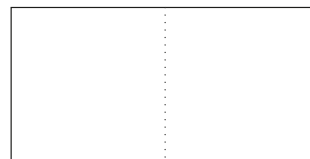



# Bewirtschaftung der Signaletik

4

## 4 Bewirtschaftung der Signaletik

|   |   |
|---|---|
| <b>Neubauten</b><br><br>Erstausrüstung  | <b>Umbauten</b><br><br>Neuinstallation<br>Mutationen  |
| <b>Bedarf</b><br><br>Was muss wo kommuniziert werden  | <b>Bedarf</b><br><br>Was muss wo kommuniziert werden  |
| <b>Planung</b><br><br>Was muss wo und vor allem wie kommuniziert werden, Kostenermittlung, Terminplanung, Submission, Grundlage sind die Gestaltungsrichtlinien | <b>Planung</b><br><br>Was muss wo und vor allem wie kommuniziert werden, Kostenermittlung, Terminplanung, Submission, Grundlage sind die Gestaltungsrichtlinien |
| <b>Bestellung</b>   | <b>Bestellung</b>   |
| <b>Produktion</b><br><br>Lieferantenadressen können über Immobilien Stadt Zürich bezogen werden   | <b>Produktion</b><br><br>Lieferantenadressen können über Immobilien Stadt Zürich bezogen werden   |
| <b>Ansprechperson</b><br><br>Immobilien Stadt Zürich<br><br>Zuständige KundenberaterIn<br><br>ArchitektIn<br><br>GrafikerIn                                     | <b>Ansprechperson</b><br><br>Immobilien Stadt Zürich<br><br>Zuständige KundenberaterIn<br><br>event. ArchitektIn<br><br>GrafikerIn                              |



### **Unterhalt**

Ergänzungen  
Änderungen  
Reparaturen

### **Bedarf**

Festhalten der Massnahmen

### **Planung**

Kosten und Termine prüfen

### **Bestellung**

### **Produktion**

Lieferantenadressen können über  
Immobilien Stadt Zürich bezogen  
werden

### **Ansprechperson**

Immobilien Stadt Zürich

Zuständiger Hauswart  
und Hauswartin  
event. zuständige  
ObjektmanagerIn

event. GrafikerIn



# Kontaktadressen

5

## 5 Kontaktadressen

### Signaletik für Neubauten und Umbauten:

Immobilien Stadt Zürich  
Amtshaus III  
Lindenhofstrasse 21  
8021 Zürich

Tel 044 412 11 11  
Fax 044 412 21 53  
immo@zuerich.ch

Ansprechperson:  
Zuständige KundenberaterIn

---

### Signaletik Unterhalt:

Immobilien Stadt Zürich  
Amtshaus III  
Lindenhofstrasse 21  
8021 Zürich

Tel 044 412 11 11  
Fax 044 412 21 53  
immo@zuerich.ch

Ansprechperson:  
Zuständiger Hauswart oder Hauswartin

---

### Fluchtweg Signaletik:

Feuerpolizei  
Schutz & Rettung  
Bahnhofquai 5  
8001 Zürich

Tel 044 454 43 48  
Fax 044 462 76 05

### Signaletik Plots und Kopien, Aufzieh-Service

Geomatik + Vermessung  
(GeoZ)  
Amtshaus V  
Werdmühleplatz 3  
8023 Zürich

Tel 044 412 42 56  
Fax 044 221 04 19  
geoprintshop@zuerich.ch

---

### Signaletik Lieferantenadressen

erhältlich bei:  
Immobilien Stadt Zürich  
Amtshaus III  
Lindenhofstrasse 21  
8021 Zürich

Tel 044 412 11 11  
Fax 044 412 21 53  
immo@zuerich.ch

Ansprechperson:  
Zuständige ObjektmanagerIn

---

### Amt für Städtebau

Denkmalpflege  
Amtshaus IV  
Lindenhofstrasse 21  
8021 Zürich

Tel 044 412 29 62

Für allfällige Fragen betreffend der vorliegenden Gestaltungsrichtlinien wenden Sie sich bitte an die Immobilien Stadt Zürich, an die zuständigen Kunden- und ObjektmanagerInnen.



# Anhang

# 6

---

# Bautafel

Ein Bautafel-Corporate Design für alle Bauten der Stadt Zürich ist in der Praxis bereits vorhanden und hat sich ins Zürcher Strassenbild eingepreßt. Die Bautafeln werden deshalb in der Gestaltung ausserhalb der vorliegenden Gestaltungsrichtlinien behandelt.

Inhaltlich hat die Bautafel jedoch folgende Informationen zwingend zu enthalten:

- Objektname/evtl. Strassenname
- Bauvorhaben
- Bauzeit
- Dachmarke
- Bauherrschaft: Stadt Zürich,
- Immobilien Stadt Zürich
- Vertreten durch: Amt für Hochbauten der Stadt Zürich
- NutzerIn
- ArchitektIn
- ...

Die Vorgaben für die Gestaltung der städtischen Bautafeln sind beim Amt für Hochbauten der Stadt Zürich zu beziehen.

Amtshaus III  
Lindenhofstrasse 21  
8021 Zürich

Tel 044 412 11 11  
Fax 044 412 21 53

[ahb@zuerich.ch](mailto:ahb@zuerich.ch)



**Stadt Zürich**  
 Amt für Hochbauten

[www.stadt-zuerich.ch/hochbau](http://www.stadt-zuerich.ch/hochbau)

**Neubau**  
**Tramhaltestelle Limmatplatz**



**Bauherrschaft:** Stadt Zürich  
**Verkehrsbetriebe Zürich, Immobilien Stadt Zürich, Tiefbauamt**  
**Vertreten durch:** Amt für Hochbauten  
**Architektur:** Baumann Roserens Architekten, Zürich  
**Bauleitung:** Mooser Treichler Bauleiter, Brüttsellen  
**Bauingenieur:** Dr. Lüchinger + Meyer AG, Zürich  
**HLS-Ingenieur:** Lemon Consult GmbH, Zürich  
**Tiefbauingenieur:** Hans H. Moser AG  
**Fassadenplaner:** Mebatech AG, Baden  
**Baumpflegetechniker:** SIT Trüb Baumpflege, Aarau  
**Lichtplanung:** TT Licht, Zürich

Bauzeit: Sommer 2006 bis Frühjahr 2007

|   |  |
|---|--|
| <b>Baumeisterarbeiten:</b><br>Specogna Bau AG, Kloten<br><b>Spezielle lichtdurchlässige Bauteile:</b><br>Lenzinger Söhne AG, Nänikon/Uster<br><b>Fugendichtungen:</b><br>Bartolamai, Uitikon<br><b>Aussere Oberflächenbehandlungen:</b><br>Desax, Gommiswald<br><b>Elektroanlagen:</b><br>Delag elektrotechnische Anlagen AG, Zürich<br><b>Leuchten und Lampen:</b><br>Tulux AG, Tuggen<br><b>Leuchten und Lampen:</b><br>Neuco AG, Zürich<br><b>Sanitäranlagen:</b><br>A. Baltensperger AG, Zürich<br><b>Unterlagsböden:</b><br>Fürst & Naef AG, Zürich<br><b>Fugenlose Bodenbeläge:</b><br>Heiner Kubny AG, Zürich<br><b>Baureinigung:</b><br>F. Rubio AG, Zürich | <b>Fahrleitungen:</b><br>Kummler + Matter AG, Zürich<br><b>Züri WC:</b><br>Dipl. Ing. Fierz GmbH, Glattfelden<br><b>Tiefbauarbeiten:</b><br>Walo Bertschinger AG, Zürich |
|---|--|

**Stadt Zürich**  
 Amt für Hochbauten

[www.stadt-zuerich.ch/hochbau](http://www.stadt-zuerich.ch/hochbau)

**Umbau + Instandsetzung**  
**Altersheim Kalchbühl**  
Kalchbühlstrasse 118, Zurich-Wollishofen



**Bauherrschaft:** Stadt Zürich, Immobilien Stadt Zürich  
**Vertreten durch:** Amt für Hochbauten der Stadt Zürich  
**Nutzer:** Altersheime der Stadt Zürich  
**Architektur:** Loeliger Strub Architektur GmbH, Zürich  
**Bauleitung:** architekturbüro bosshard und partner ag, Zürich  
**Bauingenieur:** Dr. Lüchinger und Meyer Bauingenieure AG, Zürich  
**Elektroingenieur:** Gode AG, Zürich  
**HLKKS-Ingenieur:** Consultair AG, Zürich  
**Bauphysiker:** Bauphysik Meier AG, Dällikon  
**Gastroplanung:** GK-Planungen GmbH, Baar

Bauzeit: Dez. 05 bis Dez. 06

|  |                                       |                                       |
|--|---------------------------------------|---------------------------------------|
| <b>Baumeisterarbeiten:</b><br>Walter Rieke AG, Zürich<br><b>Gerüste:</b><br>Bertani Baugerüste AG, Zürich<br><b>Elektroanlagen:</b><br>ELINTEC AG, Zürich<br><b>Heizungsanlagen:</b><br>BENZ + CIE. AG, Zürich<br><b>Lüftungsanlagen:</b><br>Max Keller AG, Wetzikon<br><b>Kälteanlage:</b><br>Scheco AG, Winterthur<br><b>Sanitäranlagen:</b><br>preisig AG, Zürich<br><b>Aufzüge:</b><br>Lift AG, Regensdorf<br><b>Grossküche:</b><br>Schmocker AG, Interlaken | <b>Arbeitsgattung:</b><br>Unternehmer | <b>Arbeitsgattung:</b><br>Unternehmer |
|--|---------------------------------------|---------------------------------------|

# Raster 420 mm Infotyp Stele A2

## Texthierarchie

|   | Schriftgrösse | Zeilenabstand          | Spationierung      |
|---|---------------|------------------------|--------------------|
| <b>Adresse</b><br>Strasse, Hausnummer   | 46 pt         | 22 mm                  | + 50 (Illustrator) |
| <b>Titel</b><br>Amtshaus,<br>Verwaltungsgebäude,<br>Schulhaus,<br>etc.                  | 114 pt        | variabel<br>z.B. 66 mm | + 50 (Illustrator) |
| <b>Untertitel</b><br>Firma,<br>Departement  | 54 pt         | 22 mm                  | + 50 (Illustrator) |
| <b>Grundtext</b><br>Abteilung,<br>Anmeldung,<br>Sekretariat,<br>Öffnungszeiten,<br>etc. | 46 pt         | 22 mm                  | + 50 (Illustrator) |

## Zeilenabstände

|   |             |
|---|-------------|
| Von Untertitel zu Grundtext                 | 22 mm       |
| Von Grundtext zu Grundtext                  | 22 mm       |
| Von Grundtext zu Untertitel                 | mind. 44 mm |
| Von Grundtext zu Untertitel (untergeordnet) | mind. 44 mm |



Stadt Zürich

Musterquai 5

46pt

# Amtshaus V

114pt



**Polizeidepartement**

54pt

Empfang

46pt

**Stadtpolizei**



Zentraler Dienst/Presse/  
Information

Zentralstelle für Verkehrs-  
und Ordnungsbussen

34

24

146

88

fixe Höhe

52

22

22

162

22

22

22

22

fixe Höhe

...

22

12

# Raster 358 mm

## Infotyp Gebäudeinformation A4

### Texthierarchie

|   | Schriftgrösse | Zeilenabstand          | Spationierung      |
|---|---------------|------------------------|--------------------|
| <b>Adresse</b><br>Strasse, Hausnummer   | 38 pt         | 18 mm                  | + 50 (Illustrator) |
| <b>Titel</b><br>Amtshaus,<br>Verwaltungsgebäude,<br>Schulhaus,<br>etc.                  | 86 pt         | variabel<br>z.B. 54 mm | + 50 (Illustrator) |
| <b>Untertitel</b><br>Firma,<br>Departement  | 46 pt         | 18 mm                  | + 50 (Illustrator) |
| <b>Grundtext</b><br>Abteilung,<br>Anmeldung,<br>Sekretariat,<br>Öffnungszeiten,<br>etc. | 38 pt         | 18 mm                  | + 50 (Illustrator) |

### Zeilenabstände

|   |             |
|---|-------------|
| Von Untertitel zu Grundtext                 | 18 mm       |
| Von Grundtext zu Grundtext                  | 18 mm       |
| Von Grundtext zu Untertitel                 | mind. 36 mm |
| Von Grundtext zu Untertitel (untergeordnet) | mind. 36 mm |



**Stadt Zürich**

Musterquai 5

38pt

**Amtshaus V**

86pt

**Polizeidepartement**

46pt



Empfang

38pt

**Stadtpolizei**

Zentraler Dienst / Presse /

Information



Zentralstelle für Verkehrs-  
und Ordnungsbussen

29

20

76

43

18

18

18

18

18

18

...

18

10

125

fixe Höhe

133

fixe Höhe

# Raster 592 mm

## Infotyp Gebäudeübersicht B1

### Texthierarchie

|   | Schriftgrösse | Zeilenabstand          | Spationierung      |
|---|---------------|------------------------|--------------------|
| <b>Adresse</b><br>Strasse, Hausnummer   | 54 pt         | 26 mm                  | + 50 (Illustrator) |
| <b>Titel</b><br>Amtshaus,<br>Verwaltungsgebäude,<br>Schulhaus,<br>etc.                  | 142 pt        | variabel<br>z.B. 78 mm | + 50 (Illustrator) |
| <b>Untertitel</b><br>Firma,<br>Departement  | 62 pt         | 26 mm                  | + 50 (Illustrator) |
| <b>Grundtext</b><br>Abteilung,<br>Anmeldung,<br>Sekretariat,<br>Öffnungszeiten,<br>etc. | 54 pt         | 26 mm                  | + 50 (Illustrator) |

### Zeilenabstände

|   |             |
|---|-------------|
| Von Untertitel zu Grundtext                 | 26 mm       |
| Von Grundtext zu Grundtext                  | 26 mm       |
| Von Grundtext zu Untertitel                 | mind. 52 mm |
| Von Grundtext zu Untertitel (untergeordnet) | mind. 52 mm |

|    |    |    |    |    |     |    |    |    |
|----|----|----|----|----|-----|----|----|----|
| 48 | 60 | 20 | 60 | 20 | 304 | 16 | 16 | 48 |
|----|----|----|----|----|-----|----|----|----|

|       |  |   |   |  |  |  |       |           |
|-------|--|---|---|--|--|--|-------|-----------|
|       |  |   |  | <b>Stadt Zürich</b>                        |  |  |       | 48        |
|       |  |   |   |  |  |  |       | 32        |
|       |  |   |   | Musterquai 5                               |  |  | 54pt  | 126       |
|       |  |   |   | <b>Amtshaus V</b>                          |  |  |       | 62        |
|       |  |   |   |  |  |  | 142pt | 26        |
|       |  |   |   |  |  |  |       | 26        |
|       |  |   |   |  |  |  |       | 26        |
|       |  |   |   |  |  |  |       | 26        |
|       |  |   |   |  |  |  |       | 26        |
| 2. OG |  |   |   | <b>Stadtpolizei</b>                        |  |  | 62pt  | 26        |
|       |  |   |   | Unfalltechnischer Dienst                   |  |  | 54pt  | ...       |
|       |  |   |   |  |  |  |       | fixe Höhe |
|       |  |   |   |  |  |  |       | 192       |
|       |  |   |   |  |  |  |       | 26        |
|       |  |   |   |  |  |  |       | 26        |
|       |  |   |   |  |  |  |       | 26        |
|       |  |   |   |  |  |  |       | 26        |
| 1. OG |  |   |   | <b>Stadtpolizei</b>                        |  |  |       | 26        |
|       |  |   |   | Pressestelle Filmdienst                    |  |  |       | ...       |
|       |  |   |   | Psychologischer Dienst                     |  |  |       | fixe Höhe |
|       |  |   |   |  |  |  |       | 14        |
|       |  |  |   | <b>Elektrizitätswerke der Stadt Zürich</b> |  |  |       |           |
|       |  |   | ←   | Anmeldung                                  |  |  |       |           |
|       |  |   |   | Finanzielle Leistungen/Inkasse             |  |  | →     |           |

# Raster 592 mm

## Infotyp Stockwerkübersicht B2.1

### Texthierarchie

|   | Schriftgrösse | Zeilenabstand          | Spationierung      |
|---|---------------|------------------------|--------------------|
| <b>Adresse</b><br>Strasse, Hausnummer   | -             | -                      | -                  |
| <b>Titel</b><br>Amtshaus,<br>Verwaltungsgebäude,<br>Schulhaus,<br>etc.                  | 142 pt        | variabel<br>z.B. 78 mm | + 50 (Illustrator) |
| <b>Untertitel</b><br>Firma,<br>Departement  | 62 pt         | 26 mm                  | + 50 (Illustrator) |
| <b>Grundtext</b><br>Abteilung,<br>Anmeldung,<br>Sekretariat,<br>Öffnungszeiten,<br>etc. | 54 pt         | 26 mm                  | + 50 (Illustrator) |

### Zeilenabstände

|   |             |
|---|-------------|
| Von Untertitel zu Grundtext                 | 26 mm       |
| Von Grundtext zu Grundtext                  | 26 mm       |
| Von Grundtext zu Untertitel                 | mind. 52 mm |
| Von Grundtext zu Untertitel (untergeordnet) | mind. 52 mm |





|             |     |              |     |
|-------------|-----|--------------|-----|
| Aebi P.     | 250 | Müller J.    | 264 |
| Arnold U.   | 251 | Mauser M.    | 265 |
|             |     |              |     |
| Binder S.   | 253 | Reichling P. | 266 |
| Buz Ch.     | 254 | Riedweg D.   | 267 |
| Baumann F.  | 255 |              |     |
| Bolt K.     | 256 | Still V.     | 268 |
|             |     | Seiler R.    | 269 |
| Eicher C.   | 257 | Saurer T.    | 270 |
|             |     |              |     |
| Heinrich A. | 258 | Tanner W.    | 271 |
| Hofer W.    | 259 | Teller N.    | 272 |
| Halbling P. | 260 | Taucher G.   | 273 |
|             |     |              |     |
| Keller A.   | 261 | Unker P.     | 274 |
| Kunz X.     | 262 |              |     |
| Kienert B.  | 263 | Zehnder V.   | 275 |
|             |     |              |     |

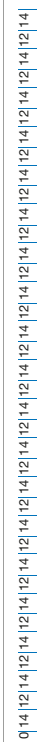



# Raster 420 mm

## Infotyp Stockwerkinformation B3

### Texthierarchie

|   | Schriftgrösse | Zeilenabstand          | Spationierung      |
|---|---------------|------------------------|--------------------|
| <b>Adresse</b><br>Strasse, Hausnummer   | -             | -                      | -                  |
| <b>Titel</b><br>Amtshaus,<br>Verwaltungsgebäude,<br>Schulhaus,<br>etc.                  | 90 pt         | variabel<br>z.B. 66 mm | + 50 (Illustrator) |
| <b>Untertitel</b><br>Firma,<br>Departement  | 54 pt         | 22 mm                  | + 50 (Illustrator) |
| <b>Grundtext</b><br>Abteilung,<br>Anmeldung,<br>Sekretariat,<br>Öffnungszeiten,<br>etc. | 46 pt         | 22 mm                  | + 50 (Illustrator) |

### Zeilenabstände

|   |             |
|---|-------------|
| Von Untertitel zu Grundtext                 | 22 mm       |
| Von Grundtext zu Grundtext                  | 22 mm       |
| Von Grundtext zu Untertitel                 | mind. 44 mm |
| Von Grundtext zu Untertitel (untergeordnet) | mind. 44 mm |



Stadt Zürich

**2. OG**

90pt

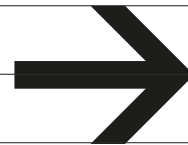

**Polizeidepartement**

54pt

Empfang

46pt

**Stadtpolizei**



Zentraler Dienst/Presse/  
Information

Zentralstelle für Verkehrs-  
und Ordnungsbussen

34

24

88

52

22

22

22

22

22

...

12

146

fixe Höhe

162

fixe Höhe

12





